

# HONDA®

VF  
500F

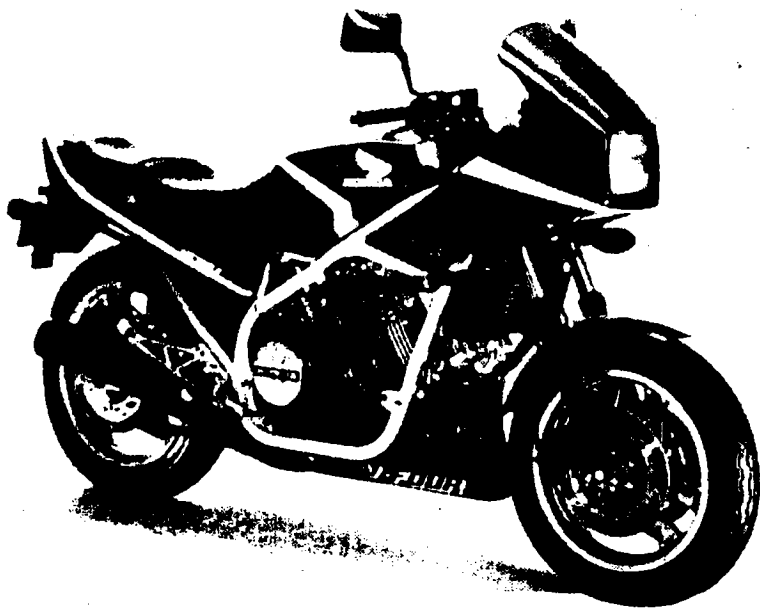
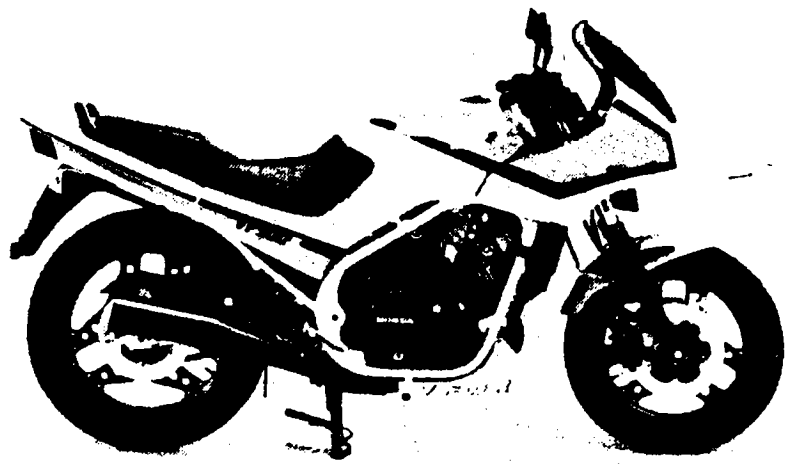

VF  
750F

VF  
1000F

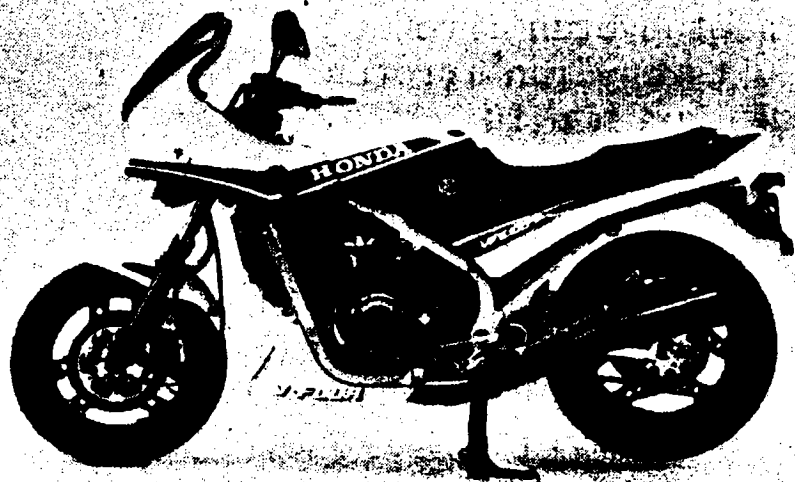

## OMISTAJAN KÄSIKIRJA

SISÄLLYSLUETTELO

SIVU NO

Moottoripyöräilyn turvallisuus	3
Suojavarusteet	4
Pyörän rakennemuutokset	4
Lisävarusteet ja matkatavarat	4
Renkaat	6
Jousitus	7
Anti-Dive	8
Varusteet ja hallintalaitteet	9
Mittarit, merkki- ja varoitusvalot	15
Tarkistukset ennen ajoa	21
Moottorin käynnistys	22
Sisäänajo	23
HONDA-takuu	24
Huoltotaulukko	25
Huoltotoimenpiteet	26
- moottoriöljy	26
- sytytystulpat	28
- venttiilien vällys	29
- ilmansuodattimen puhdistus	30
- kaasukahva	31
- kytkin	32
- moottorin kampikammion huohotin	32
- toisioketju	33
- etujarru, takajarru ja jarruneste	34
- jousituksen tarkistus	34
- sivuseisontatuki	34
- etupyörän irrotus	34
- takapyörän irrotus	36
- akun huolto	36
- sulakkeen vaihto	37
- jäähdyttäjän huolto	38
- jarruvalokatkaisijan säätö	38
- työkalut	38
Moottoripyörän talvisäilytys	39
Tekniset tiedot	40
Kytkinkaavio	41

## MOOTTORIPYÖRÄILYN TURVALLISUUS

Moottoripyörällä ajo vaatii Sinulta erityistä ponnistusta ajoturvallisuutta ajatellen. Opettele seuraavat asiat ennenkuin ryhdyt ajamaan.

1. Suorita aina ennen liikkeelle lähtöä pyörän sekä varusteiden tarkistus. Voit näin ehkäistä ennakoitua mahdollisen vaurion tai onnettomuuden.
2. Monet onnettomuudet johtuvat kokemattomasta kuljettajasta. Useimmissa maissa vaaditaan moottoripyörän kuljettamiseen erillinen ajokortti. Varmistu, että olet tarpeeksi pätevä kuljettaja ennen kuin istut pyörän satulaan. Älä myöskään KOSKAAN lainaa pyörääsi kokemattomalle ajajalle.
3. Monet auto/moottoripyöräonnettomuudet johtuvat siitä, ettei autonkuljettaja "näe" moottoripyöräilijää. Tee siis itsestäsi silmiinpistävä - siten voit välttyä onnettomuudelta.
  - käytä kirkkaita tai heijastavia asusteita
  - älä aja toisen pyöräilijän sokeissa pisteissä
4. Noudata kaikkia liikennesääntöjä.
  - suuri nopeus on osasy s useisiin onnettomuuksiin. Noudata nopeusrajoituksia, äläkä KOSKAAN aja nopeammin kuin tilanne edellyttäisi.
  - ilmoita esim. vilkulla ennenkuin kääntynyt tai vaihdat kaistaa, muutoin liikkeesi saattavat yllättää muut tiellä liikkujat.
5. Älä myöskään anna muiden tiellä liikkujien yllättää itseäsi, vaan noudata erityistä varovaisuutta liittymissä, risteyksissä, porttikäytävissä sekä pysäköinti-alueilla.
6. Pidä ajaessasi molemmat kädet ohjaustangolla ja molemmat jalat tapeilla. Matkustajan tulee myös pitää molemmat jalat tapeilla ja molemmin käsin kiinni joko kuljettajasta tai pyörästä.

## SUOJAVARUSTEET

1. Suurin osa loukkaantumisista moottoripyöräonnettomuuksissa on pääkallon murtumia, joten käytä AINA kypärää, mikä onkin Suomessa pakollista. Käytä myös ajolaseja tai visiiriä, ajosaappaita, hansikkaita sekä suojapukua. Matkustaja tarvitsee myös samanlaiset varusteet.
2. Pakoputkisto kuumenee ajon aikana ja pysyy kuumana myös sen jälkeen, joten katso ettei paljas iho pääse koskettamaan putkistoa.
3. Älä käytä löysiä vaatteita, jotka saattavat jäädä kiinni esim. jalkatappeihin ja siten aiheuttaa vaaratilanteen.

## PYÖRÄN RAKENNEMUUTOKSET

Pyörän rakennemuutokset saattavat vaarantaa turvallisuuden. Aikoessasi tehdä muutoksia pyörään tulee Sinun ottaa yhteyttä katsastusviranomaisiin.

## LISÄVARUSTEET JA MATKATAVARAT

Välttääksesi mahdolliset onnettomuudet ole erittäin varovainen lisävarusteita ja matkatavaroita asentaessasi, sillä ajo-ominaisuudet (stabiliteetti, suorituskyky, turvallinen ajonopeus jne.) saattavat muuttua tuntuvasti.

Muista, että ajo-ominaisuudet saattavat huonontua asentaessasi pyörään ei-alkuperäisiä HONDA-varusteita, väärästä kuorimituksesta, huonoista teistä tai sääolosuhteista jne.

1. Aseta lisävarusteiden ja matkatavaroiden painopiste alhaalle ja lähelle pyörän keskilinjaa. Kuormaa pyörä tasaisesti molemmin puolin, jottei epätasapainoa synny. Moottoripyörän painopisteen muuttuessa myös ajo-ominaisuudet muuttuvat.
2. Tarkista renkaiden ja jousituksen ilmanpaineet ja säädä ne kuormaan nähden sopiviksi.

3. Tavaratelineet ovat tarkoitettu ainoastaan kevyille kuormille. Suuri pakkaus kuljettajan takana saattaa aiheuttaa ilmanpyörteitä, jotka heikentävät pyörän käsittelyä.
4. Kaikki lisävarusteet ja matkatavarat tulee kiinnittää hyvin ja huolellisesti.
5. Älä kiinnitä suuria, painavia pakkauksia ohjaustankoon, etuteleskooppeihin tai -lokasuojaan. Tästä on seurauksena, että pyörä muuttuu epävakaaksi ja ohjaus raskaammaksi.

### Lisävarusteet

Alkuperäiset HONDA -lisävarusteet ovat erityisesti tehdyt ja testatut tähän moottoripyörään. Koska HONDA-tehdas ei voi testata kaikkia muita markkinoilla olevia lisävarusteita, olet itse vastuussa tarvikevarusteiden oikeasta valinnasta, asennuksesta ja käytöstä.

1. Tarkista kunnolla ei-alkuperäiset varusteet ja huomioi, ettei esim. plexi-lasi aiheuta näkövirheitä, maavara ja kallistuskulma pienene, jousivara lyhene tai ohjaus- ja hallintalaitteiden toiminta esty.
2. Suuri plexi-lasi tai kate, joka on kiinnitetty etuharjukkaan tai on huonosti suunniteltu tai asennettu, saattaa aiheuttaa stabiliteettiä heikentäviä ilmavirtauksia. Muista myös, ettei kate saa estää moottoriin tulevaa jäähdytysilmavirtaa.
3. Lisävarusteet saattavat vaarantaa ajotilanteita estäessään esim. käsi- tai jalkatoimintaa ja liikkeiden normaalia rataa.
4. Älä asenna sähköisiä varusteita niin, että tarvittava sähköntarve ylittää pyörän sähköjärjestelmän. Palanut sulake voi pysäyttää moottorin tai sammuttaa ajovalot ja siten aiheuttaa vaaratilanteen.

RENKAAT

Tämä pyörä on varustettu sisärenkaattomilla renkailla. Käytä ainoastaan "TUBELESS TIRE APPLICABLE" -merkinnällä varustettuja renkaita. Renkaiden tarvitessa korjausta tai huoltoa ota yhteys HONDA-huoltoon.

Rengaskoko	VF500F	VF750F	VF1000F
Edessä	100/90 H 16	120/80 V 16	120/80 V 16
Takana	110/90 H 18	130/80 V 18	140/80 V17

Oikea rengaspaine takaa parhaat ajo-ominaisuudet sekä parhaan renkaiden kestoian.

Rengaspaineet kylmänä	VF500F	VF750F	VF1000F
Edessä 1 henkilö	225 kPa	225 kPa	250 kPa
Takana 1 -"-	225 kPa	250 kPa	290 kPa
Edessä 2 henkilöä	225 kPa	225 kPa	250 kPa
Takana 2 -"-	280 kPa	290 kPa	290 kPa

VAROITUS!

Kuluneet renkaat heikentävät pyörän hallittavuutta. Älä yritä irrottaa rengasta ilman erikoistyökaluja ja vannesuojaa.

Sisärenkaattoman renkaan paikkauksen jälkeen ei saa ylittää 60 km:n tuntinopeutta ennenkuin 24 tuntia paikkauksesta on kulunut. Tästä saattaa olla seurauksena paikan irtoaminen.

Suositus: Renkaiden pienin urasyvyys

Edessä	1,5 mm
Takana	2,0 mm

# JOUSITUS

Ilmanpaineet jousissa:

	VF500F	VF750F	VF1000F
Edessä	0-40 kPa	←	←
Takana	50-150 kPa	50-300 kPa	←

Ilmaventtiilien sijainti:

edessä

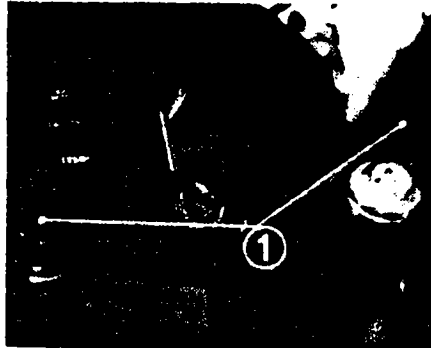

VF500F

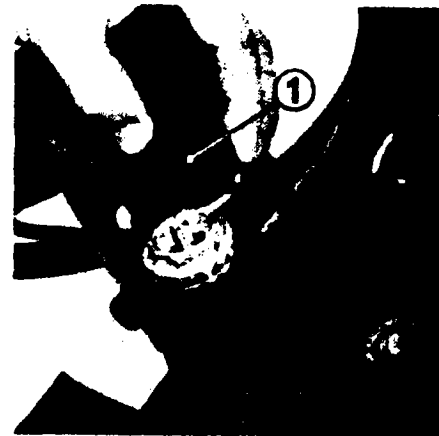

VF750F ja VF1000F

takana

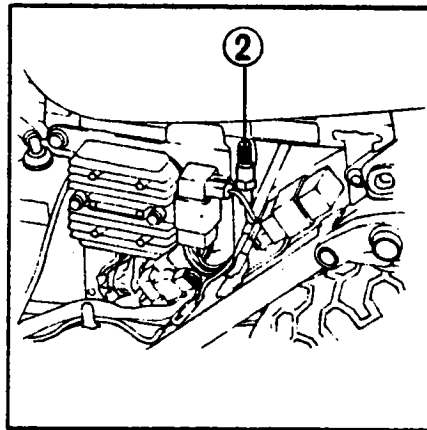

VF1000F

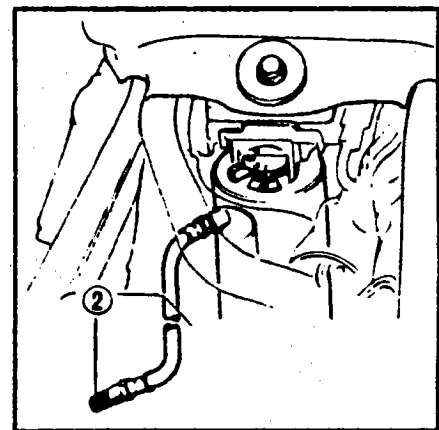

VF500F ja VF750F

## HUOM!

Käytä keskiseisontatukea mittausta suorittaessasi. Sivuseisontatukea käytettäessä pyörän paino siirtyy jousituksille antaen väärän mittaustuloksen.

Vaimennuksen säätö:

Etujousitus (VF750F & VF1000F)

asennot	
1	kaupunkiajoo, 1 tai 2 hlö
2	maantieajoo, 1 tai 2 hlö, matkatavara
3	nopeaa ajoo, 1 tai 2 hlö, matkatavara

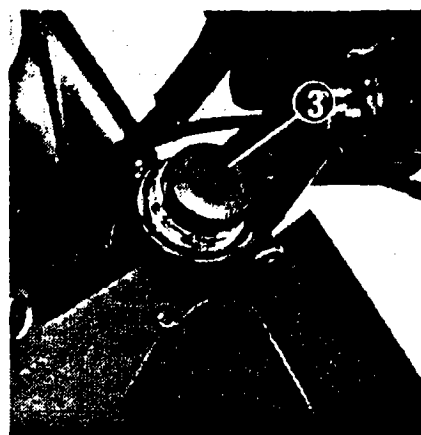

Takajousitus

VF500F & VF750F

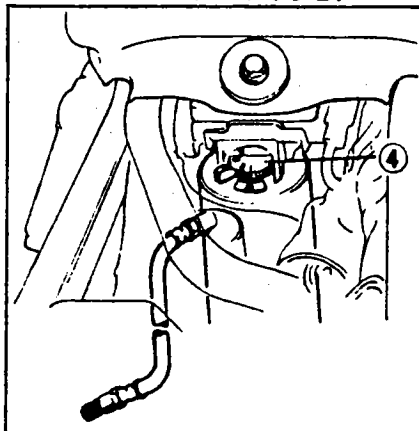

VF1000F

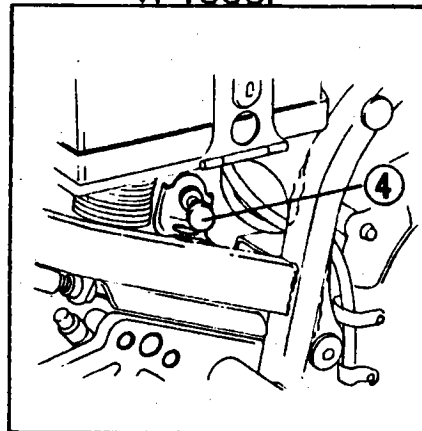

asennot	VF500F	VF750F	VF1000F
1	kaupunkiajoo, 1 henkilö		
2	kaupunkiajoo, maantieajoo, 1 tai 2 hlö		
3	maantieajoo, 1 tai 2 henkilöä, matkatavara		nopeaa ajoo
4	nopeaa ajoo, 1 tai 2 henkilöä matkatavara		-

ANTI-DIVE:n SÄÄTÖ

asennot	
1	pehmeä
2	vakio
3	kova
4	maksimi

VF500F & VF750F

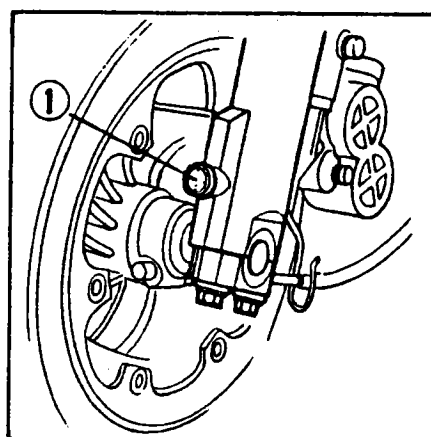

VF1000F

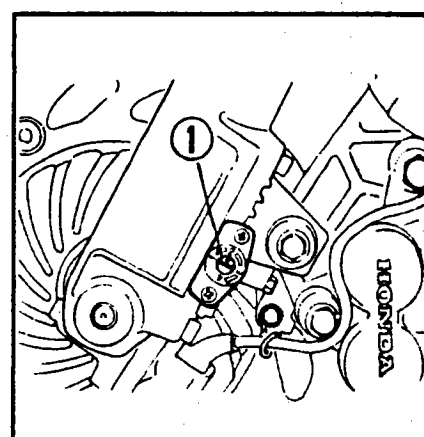



VARUSTEET JA HALLINTALAITTEET

VF500F

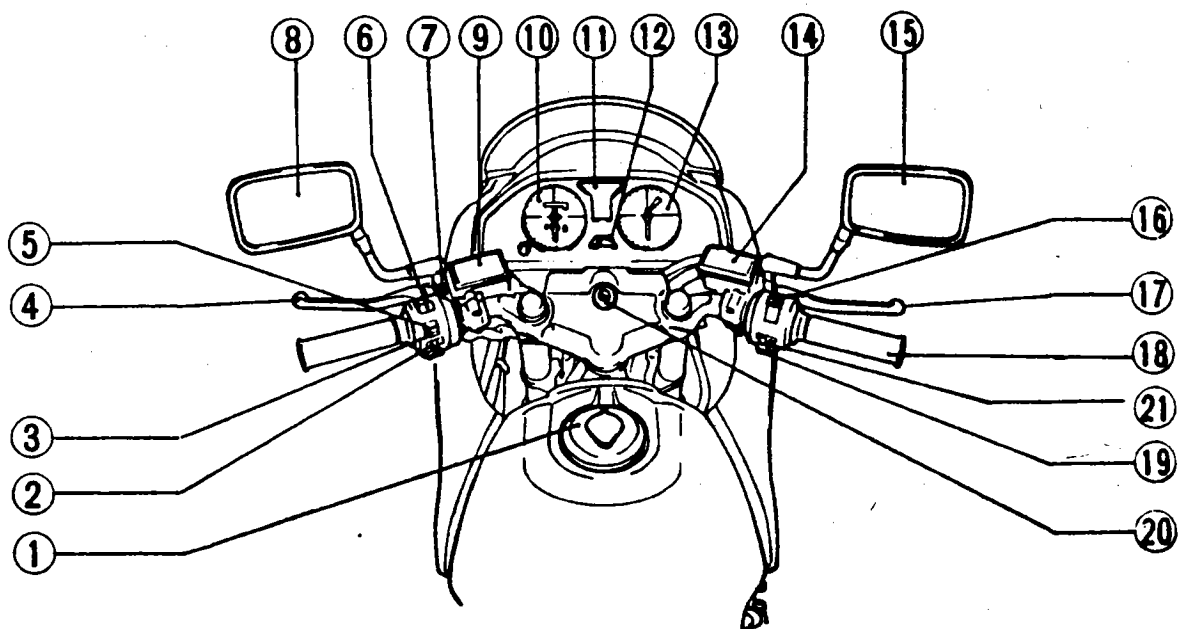

VF750F

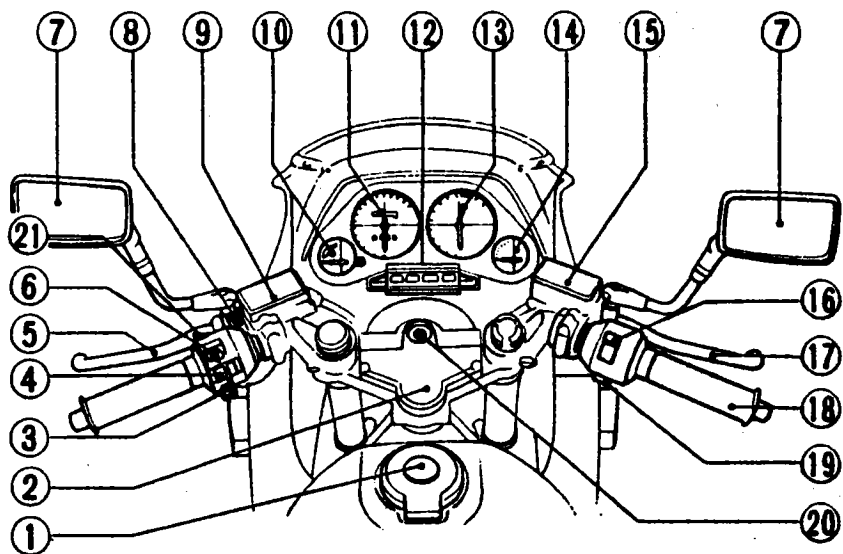

VF1000F

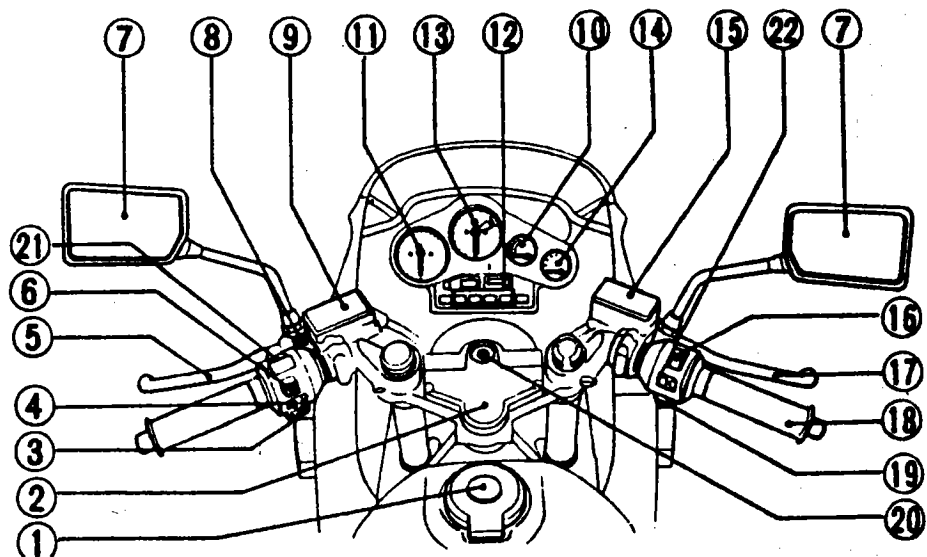

VF500F	VF750F	VF1000F	
1	1	1	Polttoainesäiliön korkki
	2	2	Sulakerasia
2	3	3	Äänimerkin katkaisija
3	4	4	Vilkun katkaisija
4	5	5	Kytinkahva
5	6	6	Päävalon vaihtokatkaisija
8,15	7	7	Peilit
7	8	8	Rikastimen vipu
9	9	9	Kytikimen nestesäiliö
12	10	10	Lämpömittari
10	11	11	Nopeusmittari
11	12	12	Varoitus- ja merkkivalot
13	13	13	Kierroslukumittari
	14	14	Polttoainemittari
14	15	15	Etujarrun nestesäiliö
16	16	16	Moottorin hätäkatkaisija
17	17	17	Jarrukahva
18	18	18	Kaasukahva
19	19	19	Käynnistinkatkaisija
20	20	20	Virtalukko
21	6	22	Päävalon katkaisija
6	21	21	Kaukovalovilkku

VF500F

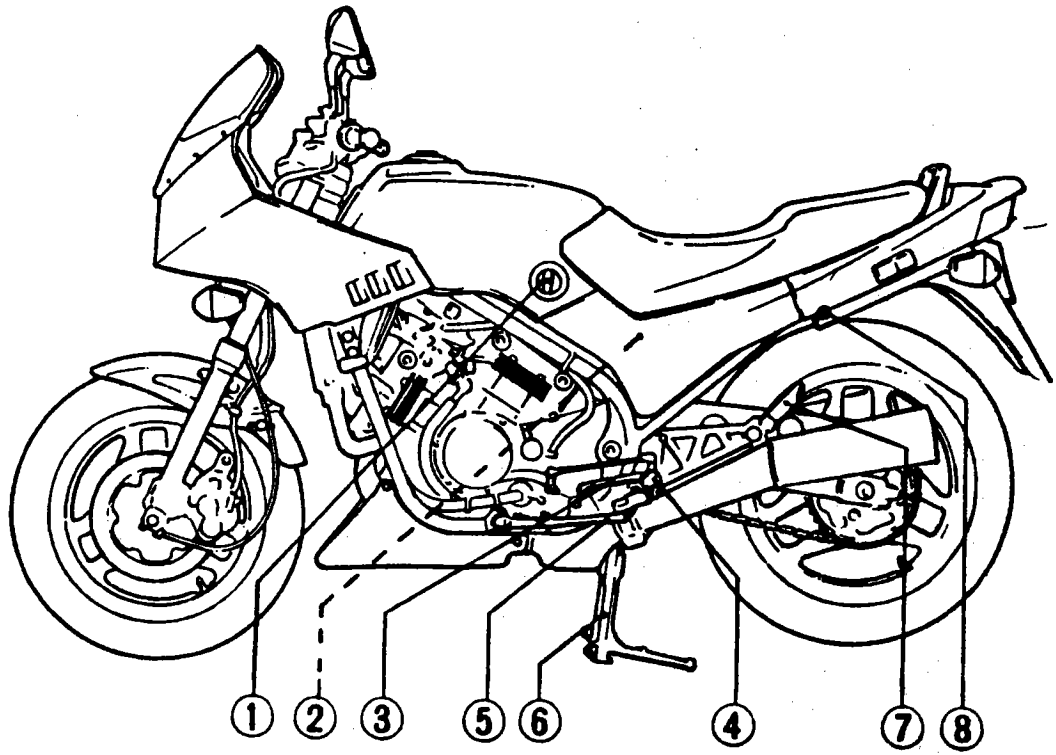

VF750F

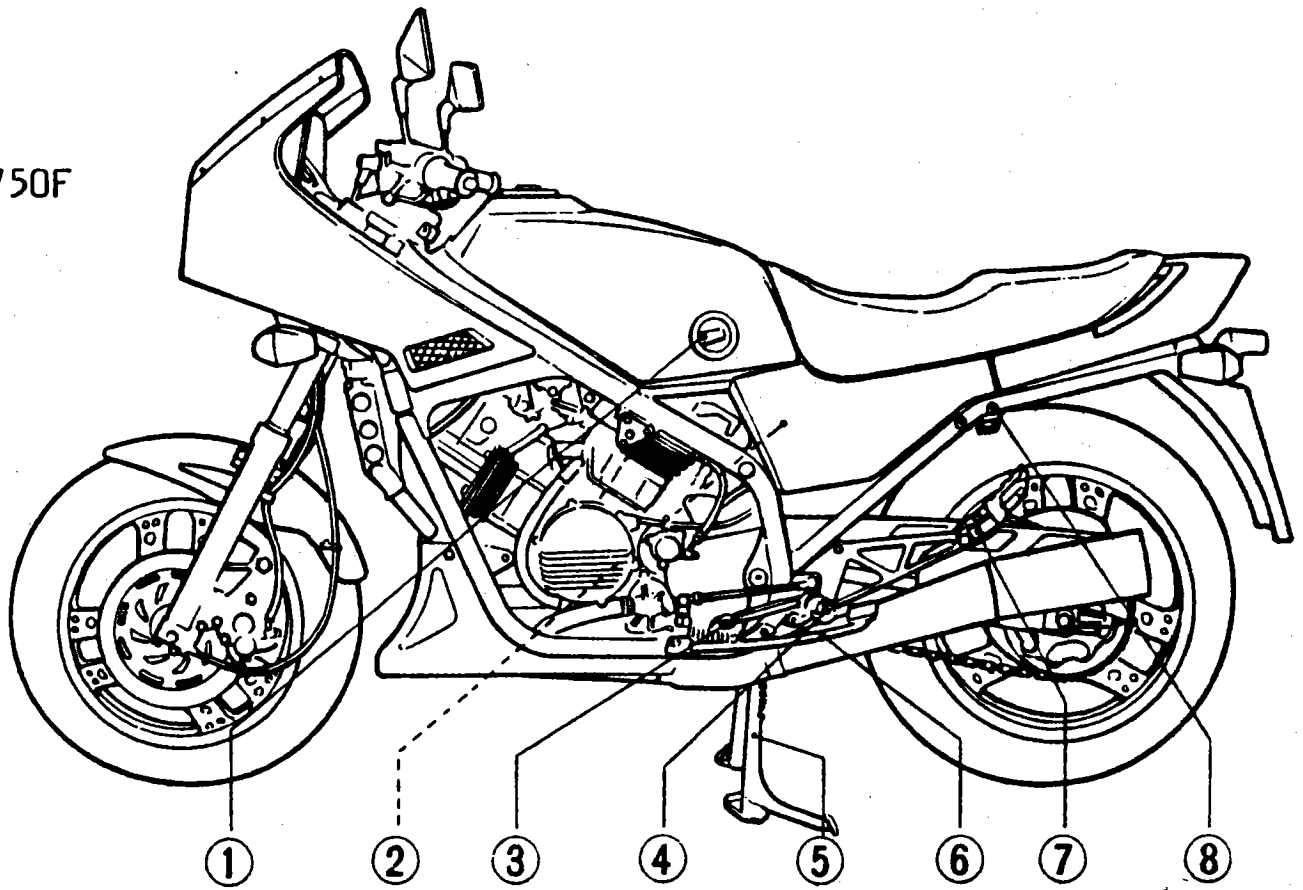

VF1000F

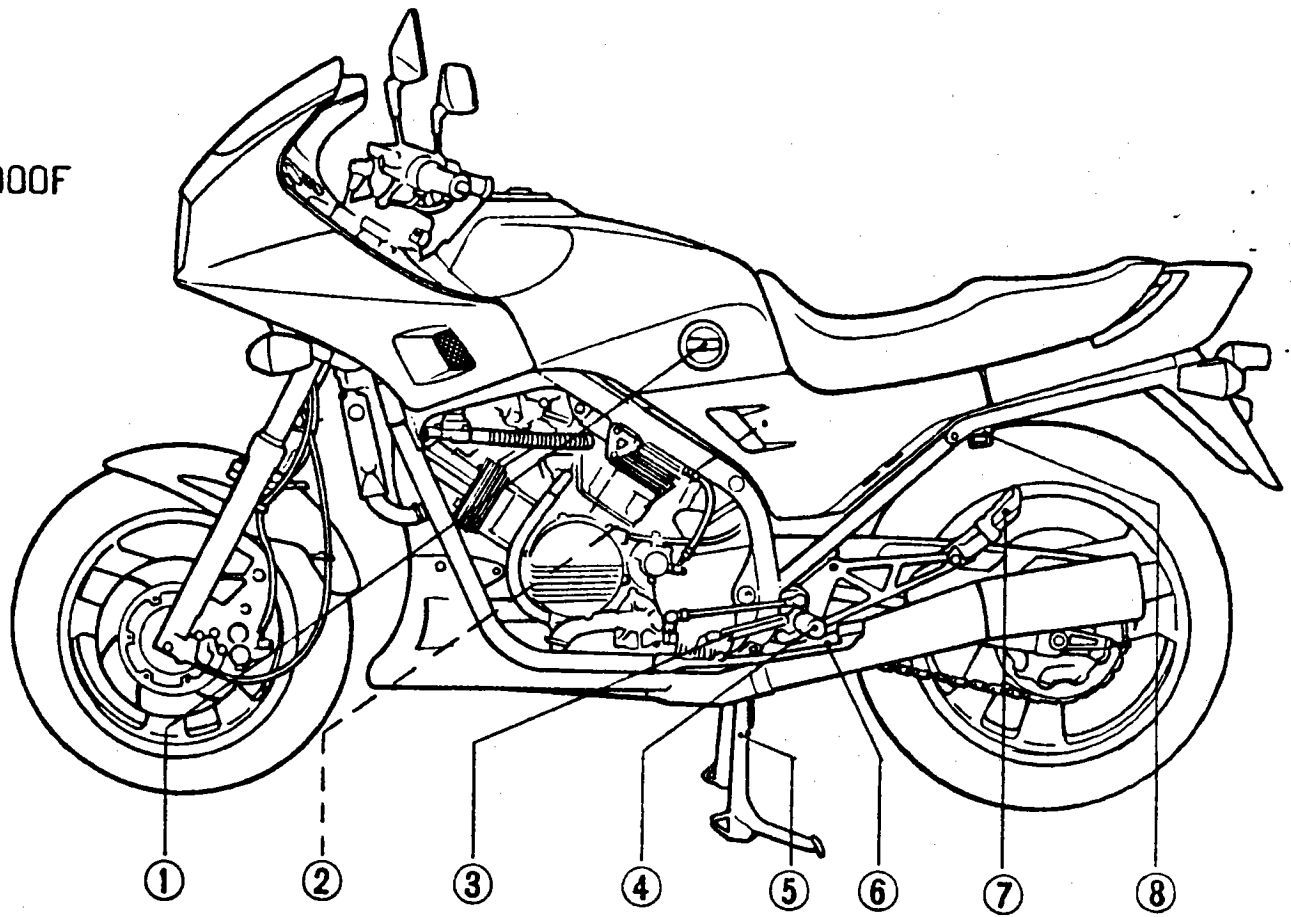

VF500F	VF750F	VF1000F	
1	1	1	Polttoainehana
2	2	2	Jäähdytysjärjestelmän paisuntasäiliö
3	3	3	Vaihdepoljin
4	4	4	Jalkatappi
6	5	5	Keskiseisontatuki
5	6	6	Sivuseisontatuki
7	7	7	Takajalkatappi
8	8	8	Kypärälukko

VF500F

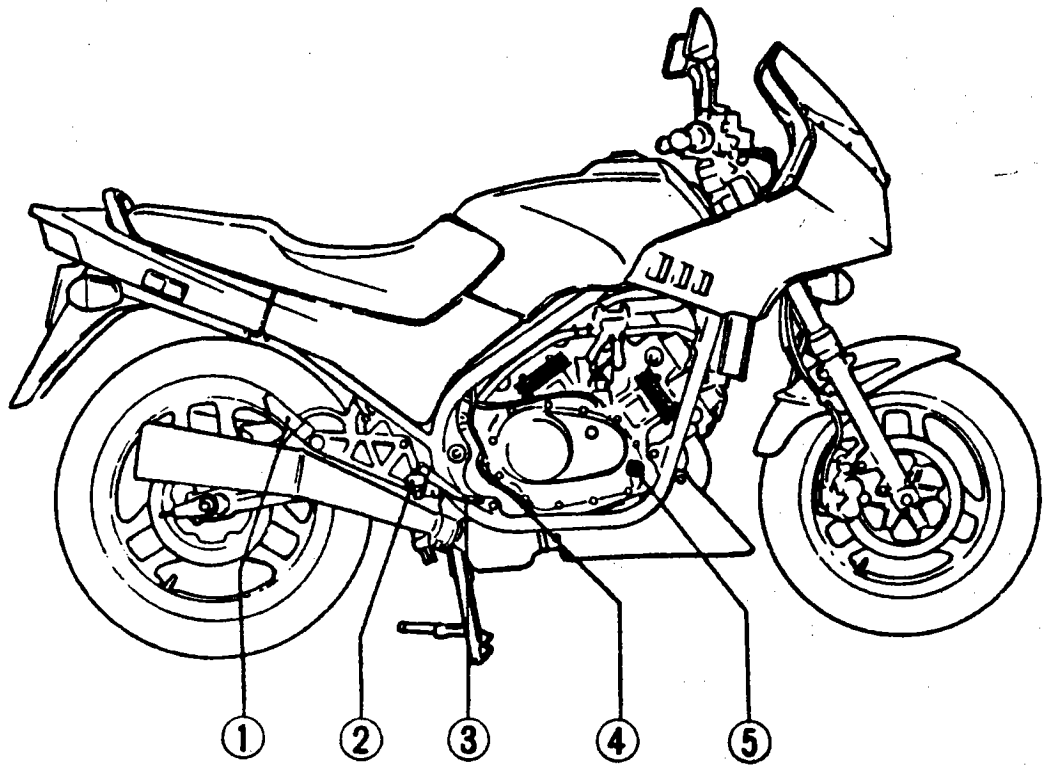

VF750F

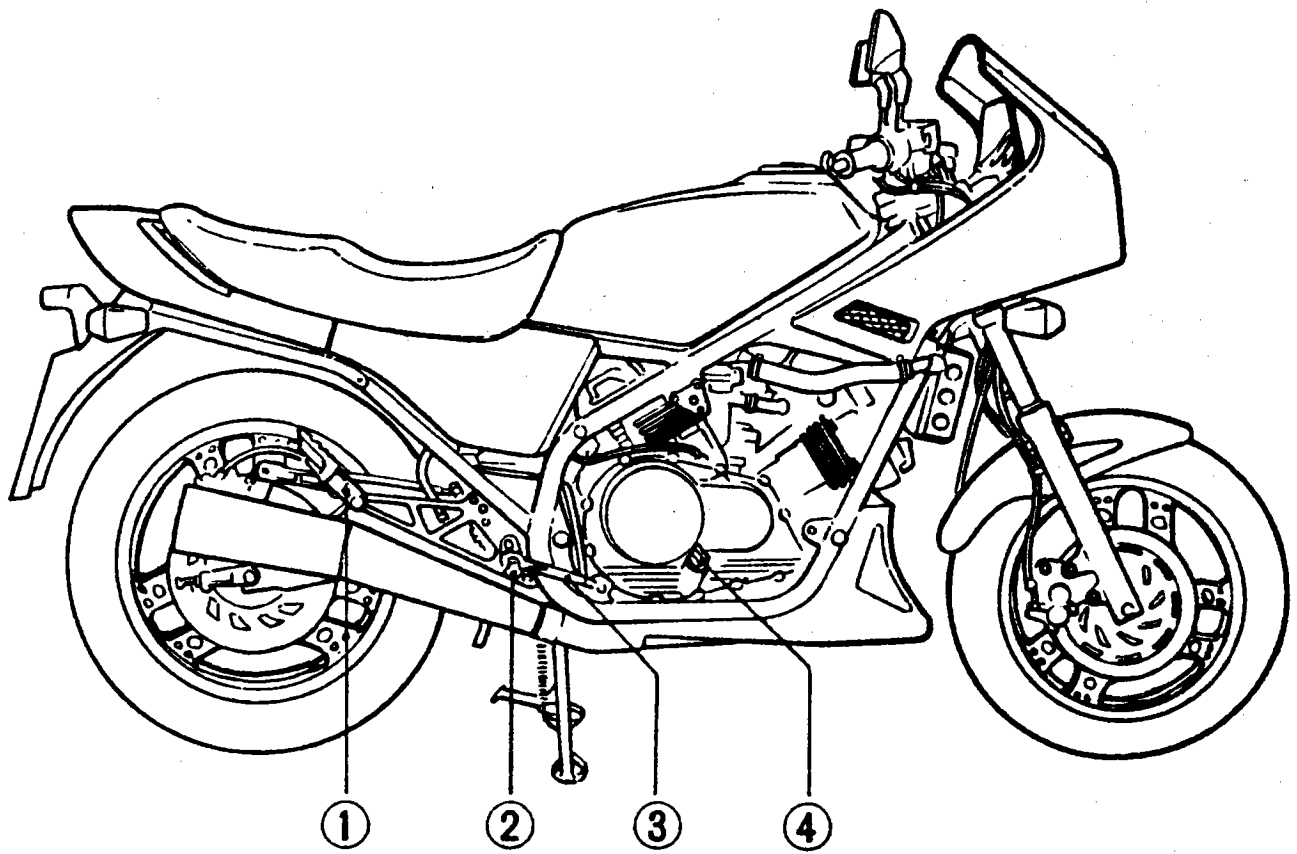

VF1000F

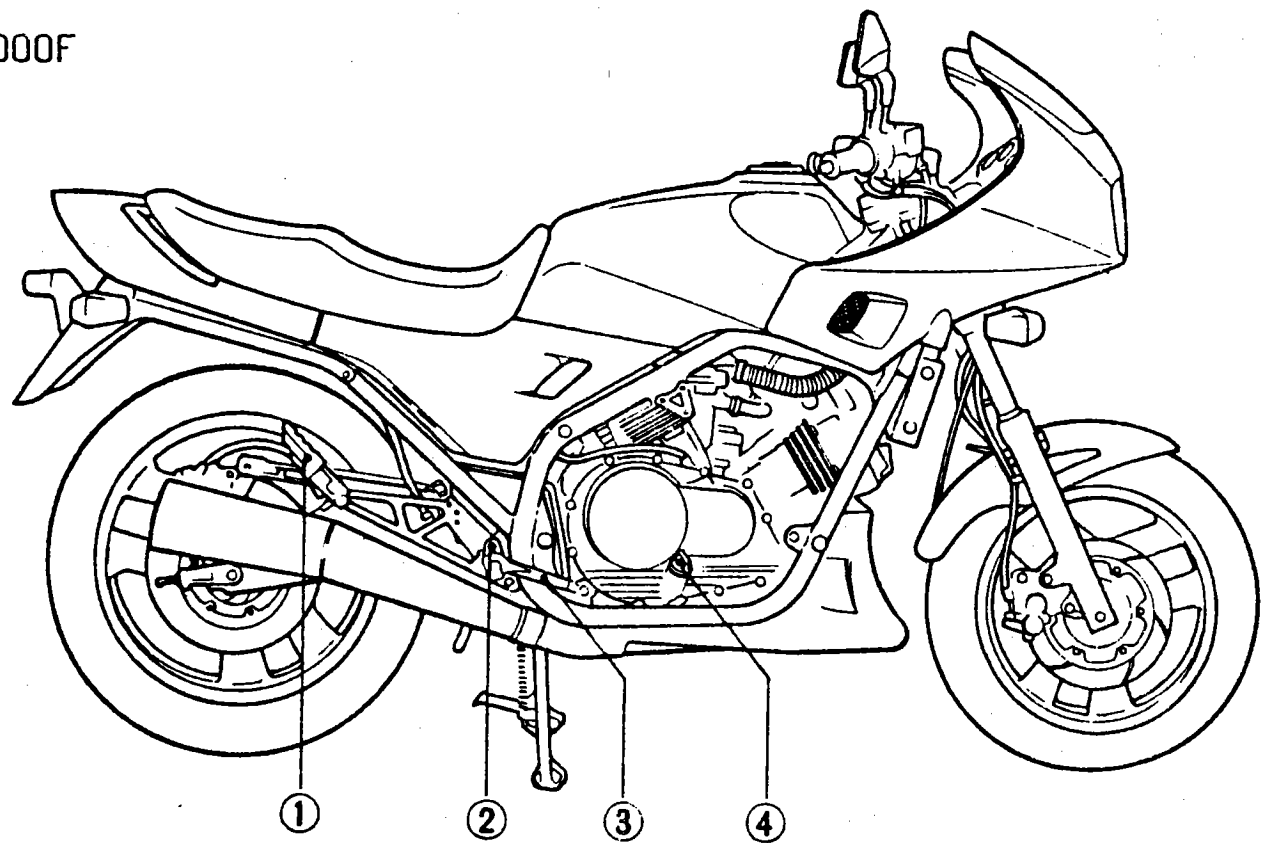

VF500F	VF750F	VF1000F	
1	1	1	Takajalkatappi
2	2	2	Jalkatappi
3	3	3	Jarrupoljin
4	4	4	Moottoriöljyn täyttö/ tarkistustulppa
5			Moottoriöljyn mitta- tikku

MITTARIT, MERKKI- JA VAROITUSVALOT

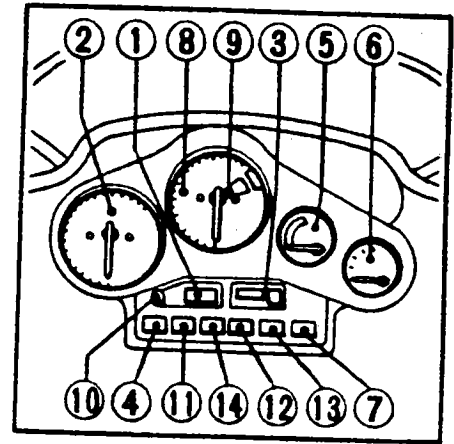
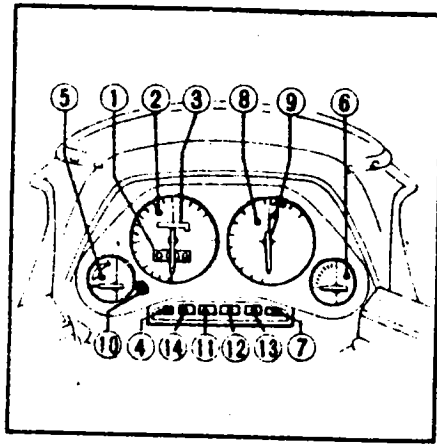
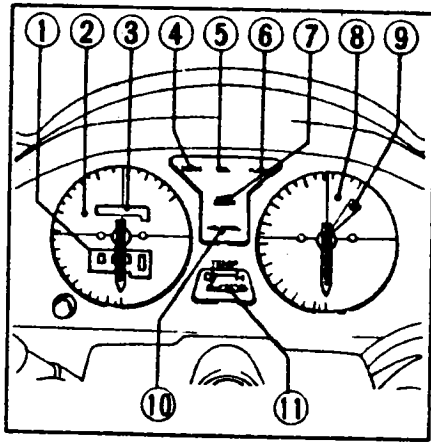

VF500F	VF750F	VF1000F	
1	1	1	Osamatkamittari
2	2	2	Nopeusmittari
3	3	3	Matkamittari
4	4	4	Vasemman vilkun merkkivalo
11	5	5	Lämpömittari
	6	6	Polttoainemittari
6	7	7	Oikean vilkun merkkivalo
8	8	8	Kierroslukumittari
9	9	9	Kierroslukumittarin punainen alue
	10	10	Osamatkamittarin nollaus
5	11	11	Öljynpaineen merkkivalo
7	12	12	Kaukovalon merkkivalo
10	13	13	Vapaavaihteen merkkivalo
	14	14	Takavalon merkkivalo (syttyy kun polttimo on epäkunnossa)

LÄMPÖMITTARI

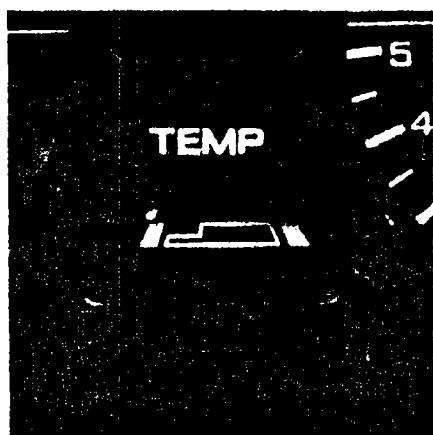

VF500F

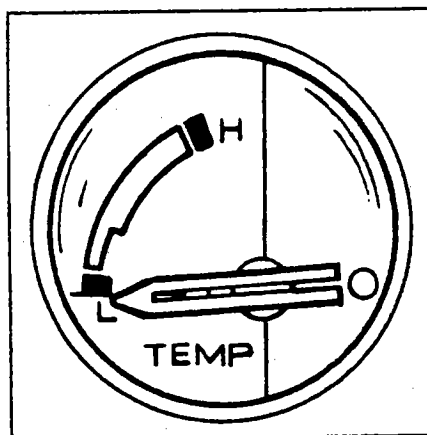

VF750F & VF1000F

Moottori on käyttölämpim, kun C-alue (cold=kylmä) on ylitetty. Normaali käyttölämpö on mittarin keskivaihe. Jos neula menee H-alueelle (hot=kuuma), pysäytä moottori ja tarkista paisuntasäiliön nestepinta. Älä aja pyörällä ennenkuin virhe on korjattu.

Pitkään jatkuva joutokäynti kuumalla ilmalla voi viedä neulan punaiselle alueelle. Tällöin jäädytä moottori ajamalla, nostamalla kierroksia tai pysäyttämällä moottori, kunnes se jäähtyy.

POLTTOAINEMITTARI VF750F ja VF1000F

F = säiliö on täynnä VF750F 22 l  
VF1000F 23 l

RES = varatankki, jäljellä noin:  
VF750F - 4 l  
VF1000F - 3,5 l

Muista kääntää polttoainehana varatankille.

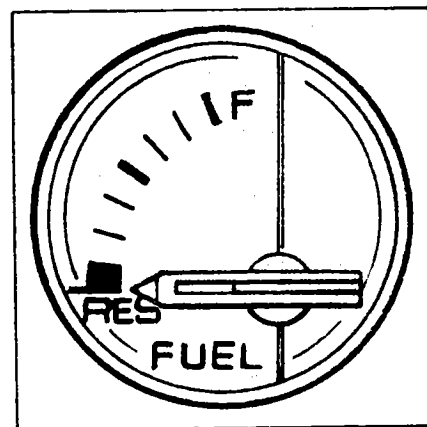

POLTTOAINESÄILIÖ JA -HANA

	VF500F	VF750F	VF1000F
Säiliön tilavuus	16,5 l	22 l	23 l
-josta varatankki	4 l	4 l	3,5 l

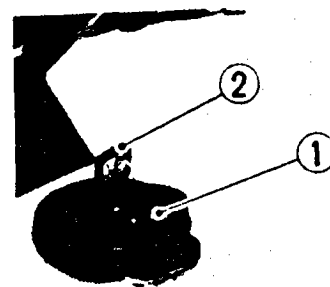

Polttoainesäiliön (1) kansi avataan avaimella (2).



Polttoainehana asennot:

ON = auki

OFF = suljettu

RES = varatankki

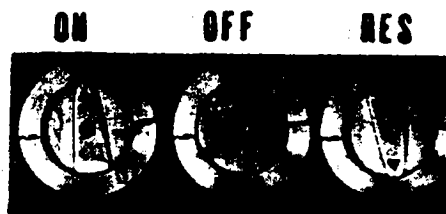

Muista käyttää yli 91 oktaanista bensiiniä.

TAKAVALON MERKKIVALO VF750F ja VF1000F

Varoitusvalo (1) syttyy, kun takapolttimo on eoäkunnossa. Valo syttyy muutamaksi sekunniksi, kun virta kytketään päälle virtalukosta.

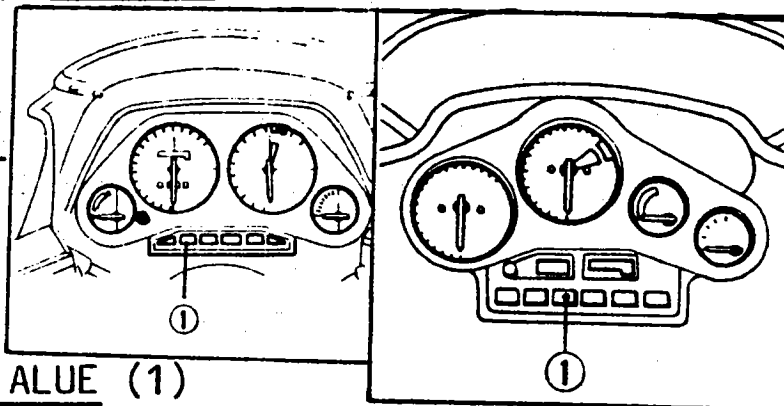

KIERROSLUKUMITTARIN PUNAINEN ALUE (1)

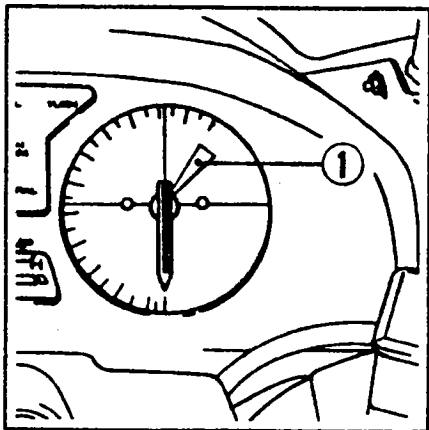

VF500F

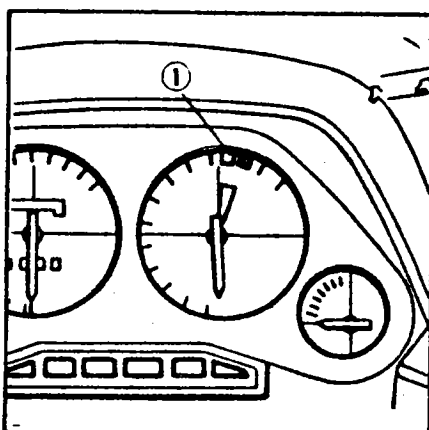

VF750F

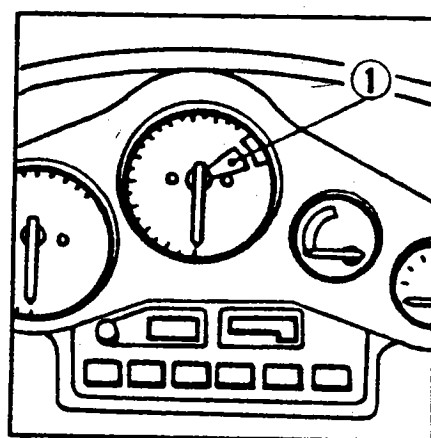

VF1000F

Kiihdytyksessä kierroslukumittarin neula saa käydä punaisella alueella, mutta ylitys ei ole sallittu. Moottoria ei kuitenkaan saa pitää jatkuvasti punaisella alueella.

Pyörässä on sisäänrakennettu kierrosluvun rajoitin, mikä katkaisee sytytysvirran etummaisista sylintereistä ( 2. ja 4. sylinteri).

## OSAMATKAMITTARI

Nollaus tapahtuu nupista (2).

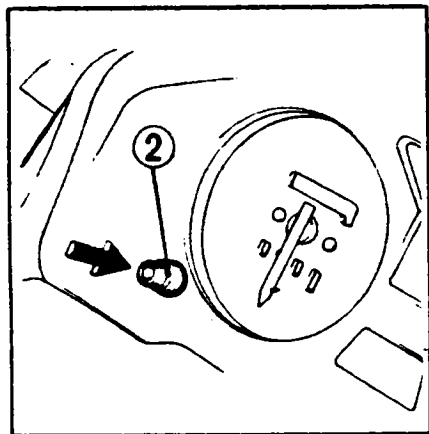

VF500F

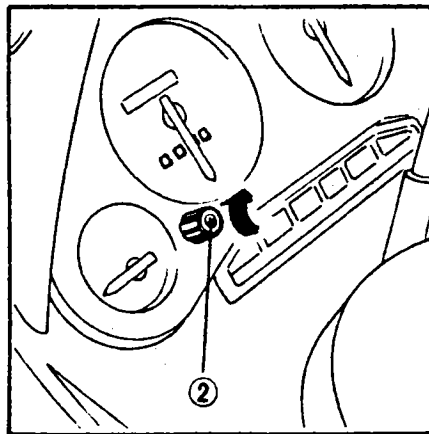

VF750F

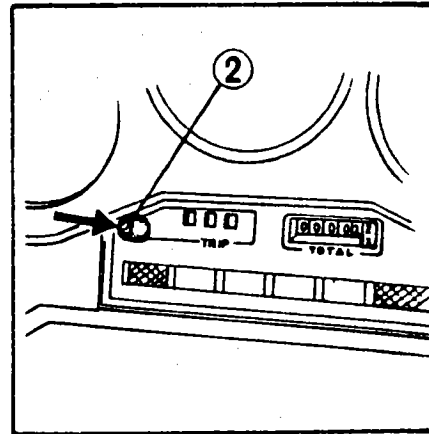

VF1000F

## VIRTA- JA OHJAUSLUKKO

Asennot:

- OFF = virta poikki, avainta ei voi irrottaa
- ON = virta päällä, valot toimivat, avainta ei voi irrottaa
- P = (pysäköinti) vain pysäköintivalot toimivat, avaimen voi irrottaa, ohjaus on lukittu
- LOCK = virta poikki, ohjaus lukittu, avaimen voi irrottaa

Lukitus tapahtuu kääntämällä ohjaustankoa oikealle, painamalla avain alas ja kääntämällä sitä vasemmalle LOCK -asentoon.

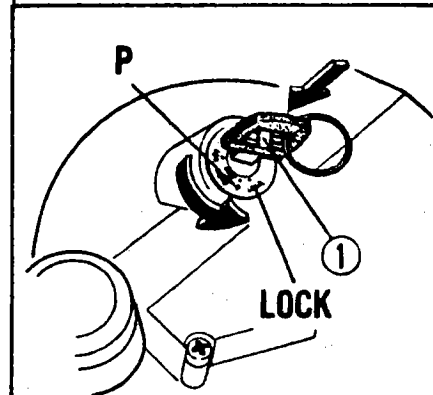
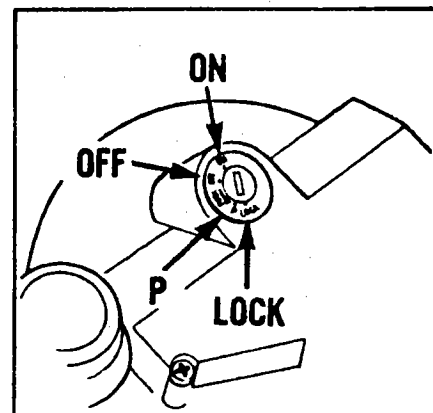

KÄYNNISTYSKATKAISIJA (1), HÄTÄKATKAISIJA (2)

VF500F

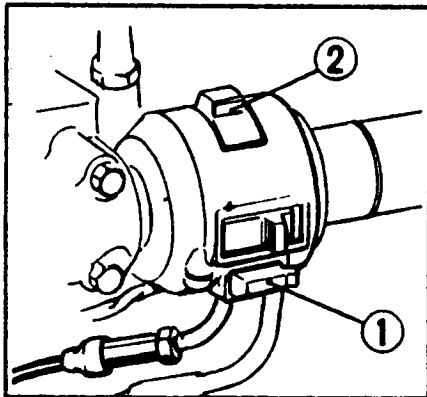

VF750F

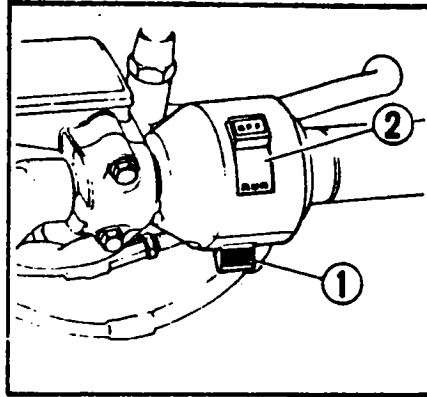

VF1000F

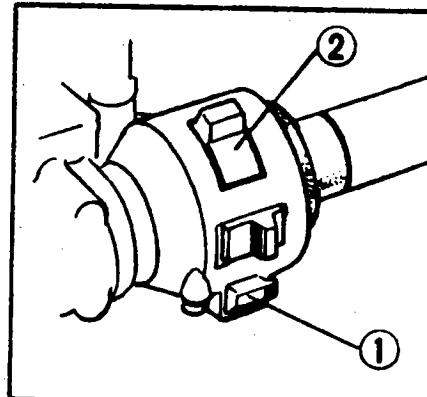

Hätäkatkaisijan tulee olla RUN -asennossa. Älä käytä katkaisijaa moottorin pysäyttämiseen kuin hätätapauksissa. Sytytysvirta katkeaa OFF-asennossa.

VALOKATKAISIJA

VF500F

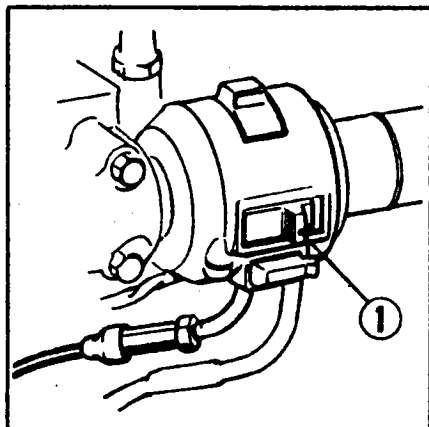

VF750F

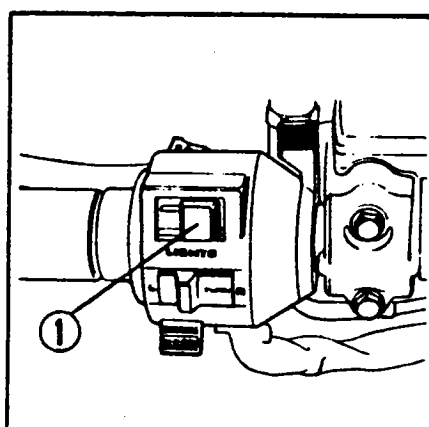

VF1000F

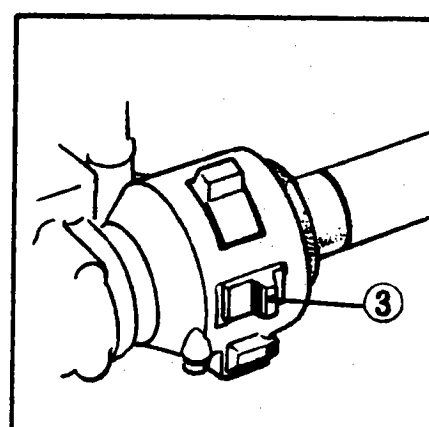

Asennot:

OFF = (punainen piste) valot pois

P = pysäköinti- ja mittarivalot päällä

H = päävalo, pysäköinti- ja mittarivalot päällä

PÄÄVALON VAIHTOKATKAISIJA (1)

LO = puolivalo

H = kaukovalo

KAUKOVALOVILKKU (2)

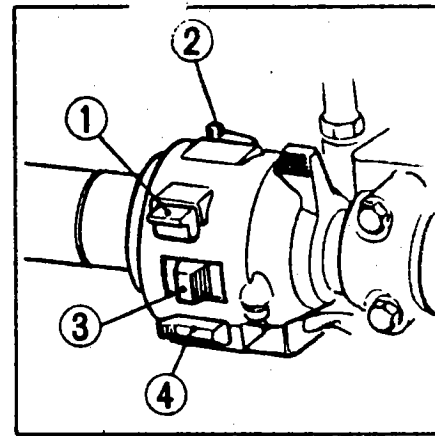

VF500F

SUUNTAVILKUN KATKAISIJA (3)

L = vasemmalle

R = oikealle

Katkaisija painetaan sisään kun halutaan, että toiminta loppuu.

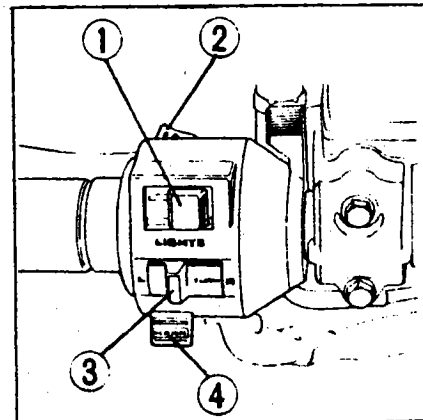

VF750F

ÄÄNIMERKIN KATKAISIJA (4)

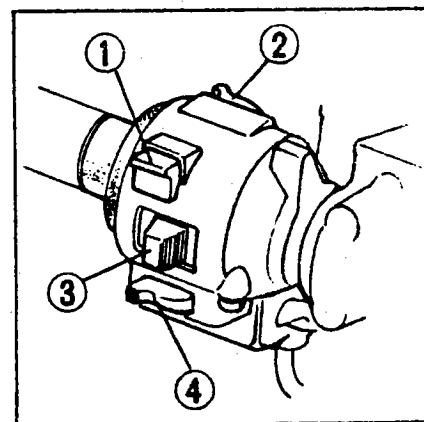

TAVARASÄILIÖ (1)

Sijaitsee satulan alla.

VF500F

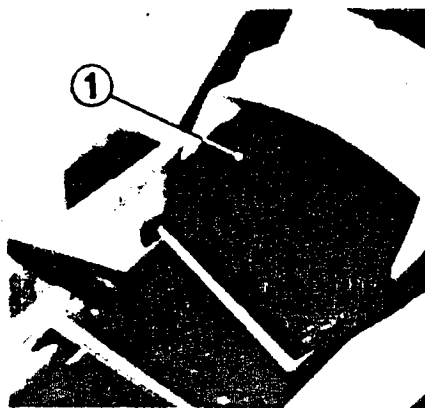

VF500F

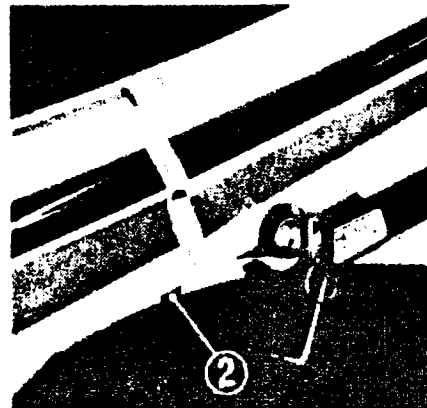

VF750F & VF1000F

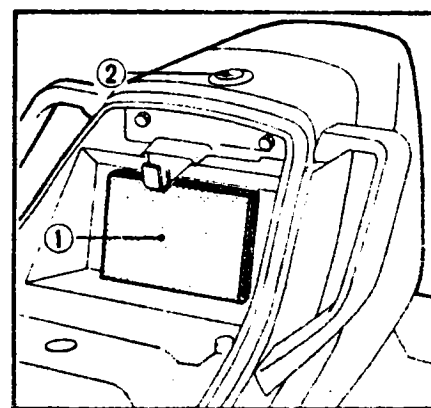

Avaamalla satulalukko (2) saadaan satula irti.

HUOM! VF500F:ssä on kypärälukko avattava ensin, ennenkuin satulalukko (2) voidaan avata.

### KYPÄRÄLUKKO (1)

Lukko avataan avaimella (2). Ripusta kypärä salpaan (3).

Lukitus tapahtuu painamalla salpalukkoon.

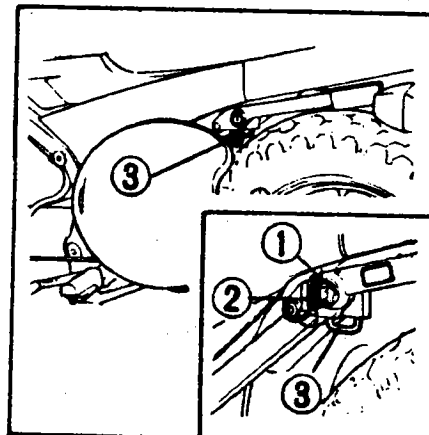

### MOOTTORIÖLJY

Käytä SE- tai SF-luokan vaatimukset täyttävää öljyä. Lisäaineiden käyttö ei ole tarpeen. VISKOSITEETTI valitaan ilman lämpötilan mukaan. API-luokitukseltaan 10 W-40 öljyä voidaan käyttää ympäri vuoden.

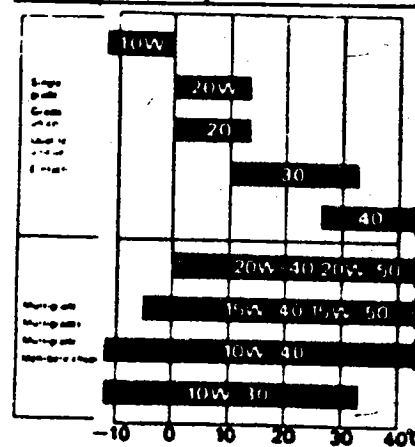

### TARKISTUKSET ENNEN AJOA

- \* Tarkista moottoriöljyn määrä sekä mahdolliset vuodot. ( s. 26 ja 28)
- \* Tarkista, että polttoainetta on riittävästi sekä mahdolliset vuodot. ( s. 16)
- \* Tarkista jäähdytysnesteen määrä sekä mahdolliset vuodot. ( s. 38)
- \* Tarkista jarrunesteen määrä sekä mahdolliset vuodot. Ko-keille myös etu- ja takajarrujen toiminta. (s. 34)
- \* Tarkista renkaiden ilmanpaineet, kuluneisuudet sekä mahdolliset vauriot. (s.6)
- \* Tarkista akun nestepinta. (s. 36)
- \* Tarkista kaasukahvan toiminta. (s. 31)
- \* Tarkista valot
- \* Tarkista toisioketju. (s. 33)

## MOOTTORIN KÄYNNISTÄMINEN

Sähköjärjestelmä on suunniteltu estämään käynnistyksen vaihde päällä, ellei kytkin ole irrotettuna. Moottori voidaan käynnistää vaihde päällä, mutta suositellaan vaihtamista vapaalle ennen käynnistystä.

1. Käännä polttoainehana ON -asentoon.
2. Käännä virta-avain ON -asentoon, jolloin tulee vaihteen merkkivalon(vihreä) ja moottorin öljynpaineen varoitusvalon(punainen) syttyä.
3. Tarkista, että moottorin hätäkatkaisija on RUN -asennossa.
4. Käännä rikastinvipu asentoon A, jos moottori on kylmä.
5. Paina käynnistinkatkaisijaa, muista pitää kaasua suljettuna.
6. Lämmitä moottoria kierrosluvuilla 1500...2000 kunnes se käy tasaisesti ilman rikastinta.

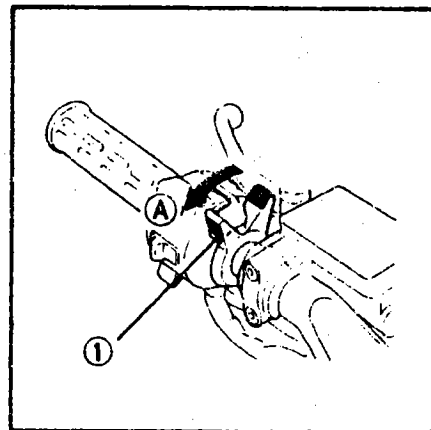

### VAROITUS!

Öljynpaineen varoitusvalon (2) tulee sammua muutaman sekunnin kuluttua moottorin käynnistymisestä. Jos valo jää palaamaan, sammuta moottori välittömästi ja tarkista öljymäärä. Jos öljyä on riittävästi, älä käytä moottoria ennenkuin valtuutettu HONDA-huoltokorjaamo on tutkinut asian.

HUOM! Älä käytä moottoria suljetuissa tiloissa!

VF500F

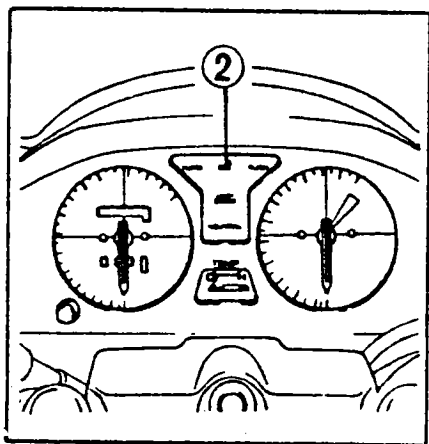

VF750F

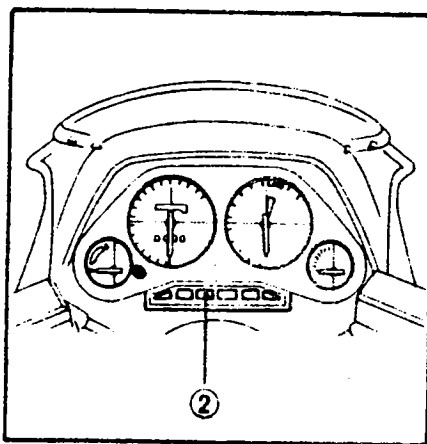

VF1000F

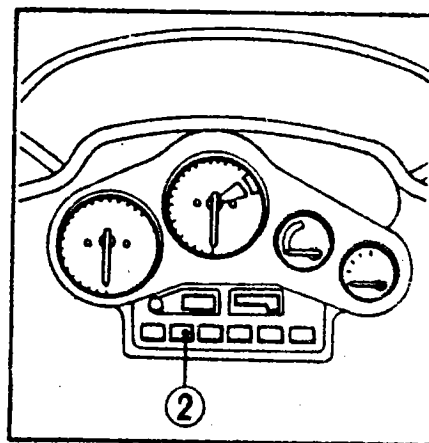

## SISÄÄNAJO

Ensimmäiset 1000 kilometriä aja hillitysti. Älä ylitä kierroslukua  $5000 \text{ min}^{-1}$ . Nosta kierroslukua jaksottaisesti sitten, että kun moottoripyörällä on ajettu 1600 km on kierroslukualue kasvanut 7000:een. Tämän jälkeen on pyörä sisäänajettu. Moottoria ei missään vaiheessa saa vedättää alhaisilla kierroksilla. Huolellinen sisäänajo pidentää huomattavasti moottorin ikää.

### HUOM!

Älä missään vaiheessa ylitä suurinta aallittua kierroslukua, joka on:

VF500F	12000 $\text{min}^{-1}$
VF750F & VF1000F	10500 $\text{min}^{-1}$

## VAIHDEPOLKIMEN LIIKKEET

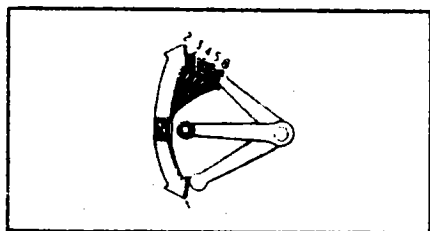

VF500F

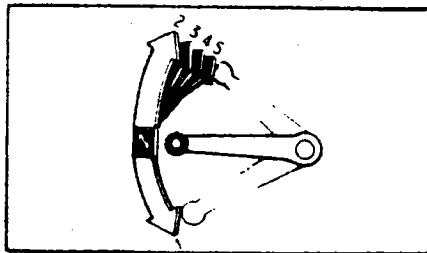

VF750F & VF1000F

## HONDA-TAKUU

Tämän moottoripyörän takuu on 12 kk ilman kilometrirajoitusta. Takuu korvaa aine- ja/tai valmistusvahingolliset osat, paitsi ns. kulutusosat kuten esim. sytytystulpat, ilmansuodatin, öljynsuodatin, vaijerit, ketjut, jarrupalat ja -kengät, kytkinlevyt, polttimot, sulakkeet, renkaat, akku jne.

HONDA-takuuseen sisältyy työkustannukset.

Takuukorjauksen yhteydessä suoritettavat pesut ja puhdistukset sekä käytettävät öljyt ja bensiini eivät sisälly takuuseen, vaan asiakas on velvollinen maksamaan ne.

Takuu raukeaa, jos todetaan että:

- joku muu kuin valtuutettu HONDA-huoltokorjaamo on suorittanut takuuaikana huoltoja tai korjauksia.
- pyörässä on käytetty muita kuin alkuperäisiä HONDA-varaosia.
- pyörällä on ajettu kilpailussa.
- takuuhuollot on laiminlyöty.
- vaurio on tapahtunut väärinkäytöstä.



## HONDA HUOLTO-OHJELMA

HUOLTOKOHDE	Se, joka tulee ensin	1000 km	5000 km	10000 km	15000 km	20000 km	25000 km	30000 km
Polttoaineletkut				<input type="checkbox"/> J		<input type="checkbox"/> L		<input type="checkbox"/> J
Kaasukahvan toiminta		<input type="checkbox"/> J		<input type="checkbox"/> J		<input type="checkbox"/> L		<input type="checkbox"/> J
Kaasuttaja — rikastin				<input type="checkbox"/> J		<input type="checkbox"/> L		<input type="checkbox"/> J
Ilmansuodatin	1)		<input type="checkbox"/> C	<input type="checkbox"/> C	<input type="checkbox"/> C	<input type="checkbox"/> C	<input type="checkbox"/> C	<input type="checkbox"/> C
Kampikammlion huohotin	2)		<input type="checkbox"/> C	<input type="checkbox"/> C	<input type="checkbox"/> C	<input type="checkbox"/> C	<input type="checkbox"/> C	<input type="checkbox"/> C
Sytytystulpat			<input type="checkbox"/> R	<input type="checkbox"/> R	<input type="checkbox"/> R	<input type="checkbox"/> R	<input type="checkbox"/> R	<input type="checkbox"/> R
Venttiilien välys		<input type="checkbox"/> J		<input type="checkbox"/> J		<input type="checkbox"/> J		<input type="checkbox"/> J
Moottoriöljy	3)	<input type="checkbox"/> R		<input type="checkbox"/> R		<input type="checkbox"/> R		<input type="checkbox"/> R
Moottoriöljysuodatin	3)	<input type="checkbox"/> R		<input type="checkbox"/> R		<input type="checkbox"/> R		<input type="checkbox"/> R
Kaasuttaja — synkronointi		<input type="checkbox"/> J		<input type="checkbox"/> J		<input type="checkbox"/> J		<input type="checkbox"/> J
Kaasuttaja — tyhjäkäynti		<input type="checkbox"/> J	<input type="checkbox"/> J	<input type="checkbox"/> J	<input type="checkbox"/> J	<input type="checkbox"/> J	<input type="checkbox"/> J	<input type="checkbox"/> J
Jäähdytysneste				<input type="checkbox"/> J		<input type="checkbox"/> J		<input type="checkbox"/> J
Jäähdytin ritilä				<input type="checkbox"/> J		<input type="checkbox"/> J		<input type="checkbox"/> J
Jäähdytysnesteen letkut		<input type="checkbox"/> J		<input type="checkbox"/> J		<input type="checkbox"/> J		<input type="checkbox"/> J
Vetopyörästön voitelu				<input type="checkbox"/> J		<input type="checkbox"/> J		<input type="checkbox"/> J
Akku	4)	<input type="checkbox"/> J	<input type="checkbox"/> J	<input type="checkbox"/> J	<input type="checkbox"/> J	<input type="checkbox"/> J	<input type="checkbox"/> J	<input type="checkbox"/> J
Jarruneste	3)R, 4)J	<input type="checkbox"/> J	<input type="checkbox"/> J	<input type="checkbox"/> J	<input type="checkbox"/> J	<input type="checkbox"/> J	<input type="checkbox"/> J	<input type="checkbox"/> J
Jarrupalat/kengät			<input type="checkbox"/> J	<input type="checkbox"/> J	<input type="checkbox"/> J	<input type="checkbox"/> J	<input type="checkbox"/> J	<input type="checkbox"/> J
Jarrujärjestelmä		<input type="checkbox"/> J		<input type="checkbox"/> J		<input type="checkbox"/> J		<input type="checkbox"/> J
Jarruvalokatkaisija		<input type="checkbox"/> J		<input type="checkbox"/> J		<input type="checkbox"/> J		<input type="checkbox"/> J
Päävalo		<input type="checkbox"/> J		<input type="checkbox"/> J		<input type="checkbox"/> J		<input type="checkbox"/> J
Kytkinneeste	3)R, 4)J	<input type="checkbox"/> J	<input type="checkbox"/> J	<input type="checkbox"/> J	<input type="checkbox"/> J	<input type="checkbox"/> J	<input type="checkbox"/> J	<input type="checkbox"/> J
Kytkimen toiminta		<input type="checkbox"/> J		<input type="checkbox"/> J		<input type="checkbox"/> J		<input type="checkbox"/> J
Sivuseläontatuki				<input type="checkbox"/> J		<input type="checkbox"/> J		<input type="checkbox"/> J
Jousitus				<input type="checkbox"/> J		<input type="checkbox"/> J		<input type="checkbox"/> J
Mutterit ja pultit		<input type="checkbox"/> J		<input type="checkbox"/> J		<input type="checkbox"/> J		<input type="checkbox"/> J
Pyörät		<input type="checkbox"/> J		<input type="checkbox"/> J		<input type="checkbox"/> J		<input type="checkbox"/> J
Ohjauslaakeri		<input type="checkbox"/> J		<input type="checkbox"/> J		<input type="checkbox"/> J		<input type="checkbox"/> J
Vetopyörästön rihiäus *)				<input type="checkbox"/> L		<input type="checkbox"/> L		<input type="checkbox"/> L

Takuuhuollot 1000, 10000, 20000, 30000 km on suoritettava valtuutetulla HONDA-huoltopisteellä.

J = Tarkista, puhdista, säädä, voitele tai vaihda, jos tarpeen C = Puhdista R = Vaihda  
 A = Säädä L = Voitele 1) Useammin, jos ympäristö on pölyinen 2) Useammin, ajettaessa sateella  
 tai täydellä kaasulla 3) Joka vuosi 4) Joka kuukausi \*) VF 750S ja VF 1100C

## HUOLTOTOIMENPITEET

### Moottoriöljyn vaihto

Öljynvaihto suoritetaan moottorin ollessa lämmin. Aseta pyörä keskituella, poista täyttötulppa/mittatikku ja aseta astia öljypohjan alle. Avaa öljynpoistotulppa. Irrota alaketju ja öljynsuodatin.

HUOM! VF750F:ssä on alajäähdyttäjä irrotettava ennenkuin suodatin voidaan vaihtaa.

Kierrä poistotulppa kiinni ja varmista ennen sitä, että tiiviste on hyväkuntoinen. Aseta uusi suodatin paikoilleen ja kiinnitä alakate (VF750F:ssä myös alajäähdyttäjän kiinnityspultit on muistettava kiristää).

VF500F

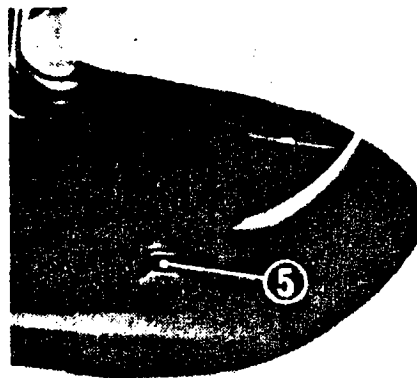
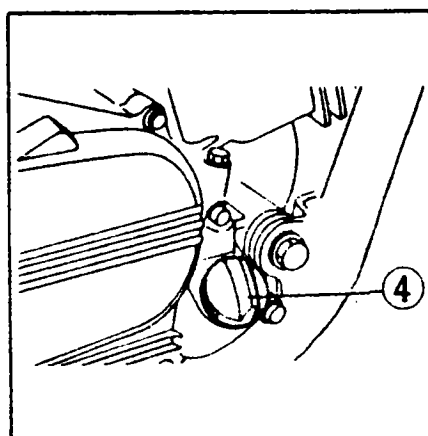
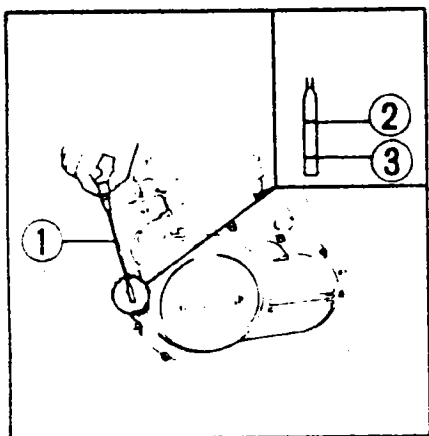

- 1. Mittatikku
- 2. Yläraja

- 3. Alaraja
- 4. Täyttötulppa

- 5. Poistotulppa

- 6. Alakate
- 7. Öljynsuodatin

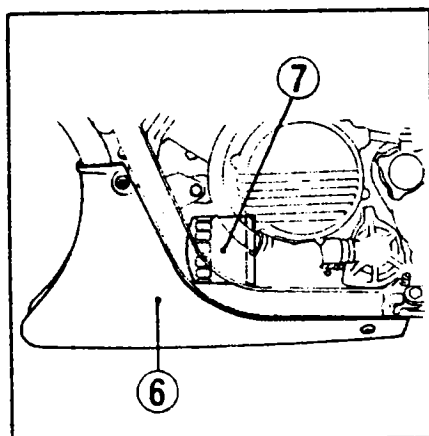

VF750F

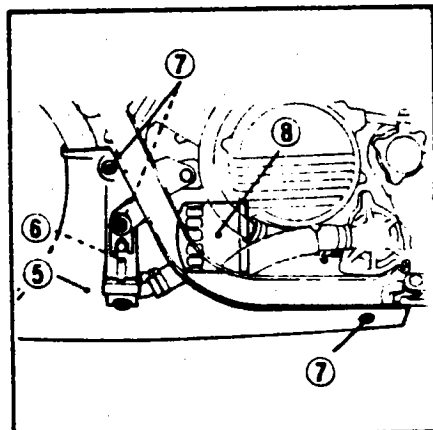
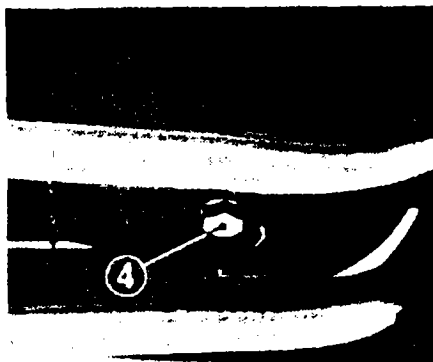
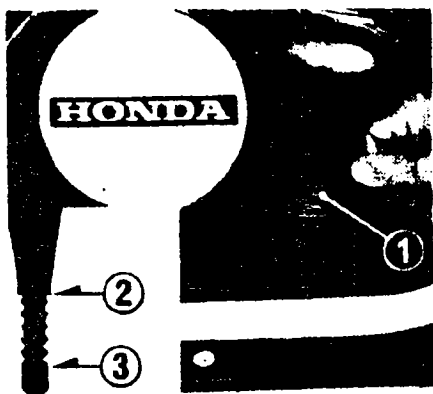

- 1. Täyttötulppa/mittatikku
- 2. Yläraja
- 3. Alaraja
- 4. Poistotulppa

- 5. Alakate
- 6. Alajäähdettäjä
- 7. Ruuvit
- 8. Öljysuodatin

VF1000F

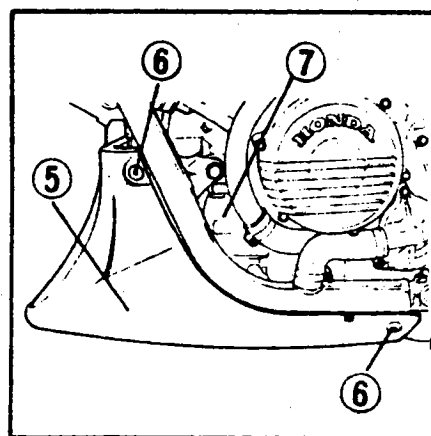
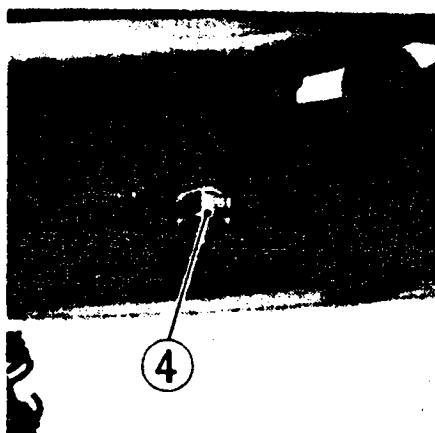
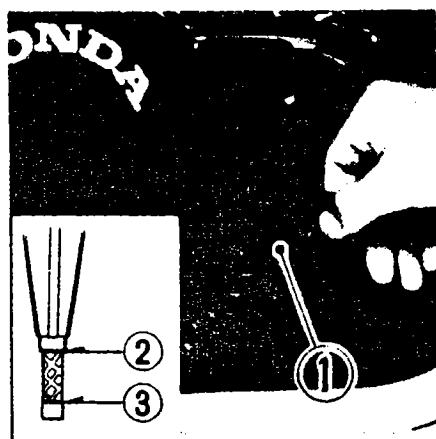

- 1. Täyttötulppa/mittatikku
- 2. Yläraja
- 3. Alaraja
- 4. Poistotulppa

- 5. Alakate
- 7. Öljysuodatin

Ennenkuin uusi suodatin asennetaan paikoilleen, sivele hieman öljyä tiivisteelle (9). Suodattimen kiristysmomentti on 15...20 Nm.

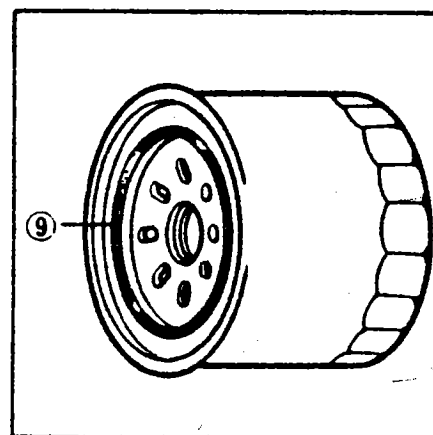

Vaihdon yhteydessä on moottoriöljyn

tilavuus	
VF500F	2,5 l
VF750F	2,9 l
VF1000F	2,9 l

Öljynvaihdon jälkeen anna moottorin käydä 2...3 minuuttia ja tarkista mittatikusta, että öljyä on ylämerkkiin saakka.

HUOM! Mitattaessa ei mittatikku kierretä kierteeseen.

### Moottorin öljymäärän tarkistus

Käynnistä moottori ja anna käydä muutama minuutti. Pidä pyörä pystysuorassa, pysäytä moottori ja tarkista öljymäärä moottorissa. Mitattaessa mittatikku EI kierretä sisään. Jos öljypinta on alle ylärajan, lisätään öljyä ylärajaan asti.

### Sytytystulppa

Irrota tulppajohto ja avaa tulppa työkalusarjassa olevalla avaimella. Tarkista elektrodien kunto. Puhdista karstainen tulppa puhdistuskoneessa tai teräs-harjalla. Tarvittaessa vaihda uusi tulppa. Säädä kärkiväli rakotulkilla 0,8... 0,9 mm:iin. Älä kiristä tulppaa liian kireälle.

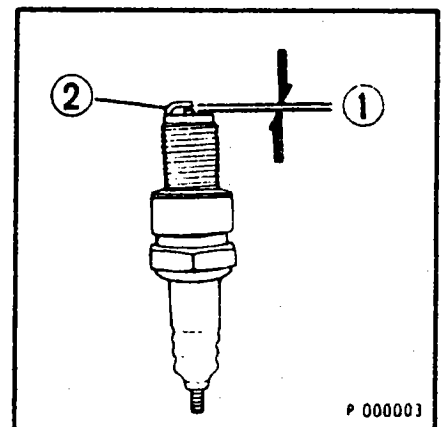

	NGK	ND
vakio	DPR8EA-9 <DP8EA-9>	X24EPR-U9 <X24EP-U9>
lämpötila alle 50°C	DPR7EA-9 <DP7EA-9>	X22EPR-U9 <X22EP-U9>
kovaan ajoon	DPR9EA-9 <DP9EA-9>	X27EPR-U9 <X27EP-U9>

## Venttiilien säätö

Venttiilien välysten mittaukset ja säädöt suoritetaan moottorin ollessa kylmä ( +35°C).

1. Tyhjennä jäähdytysjärjestelmä nesteestä (koskee VF750F ja VF1000F:ää, EI VF500F:ää).
2. Irrota vasen ja oikea sivukotelo sekä polttoainesäiliö.
3. Irrota yläjäähdyttävä (VF750F ja VF1000F).

- 1) Kiinnitysruuvit
- 2) Jäähdyttäjä

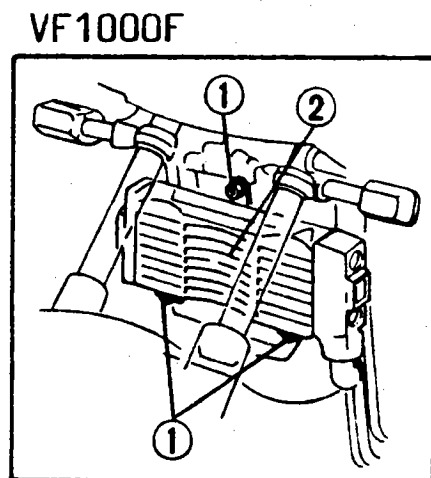
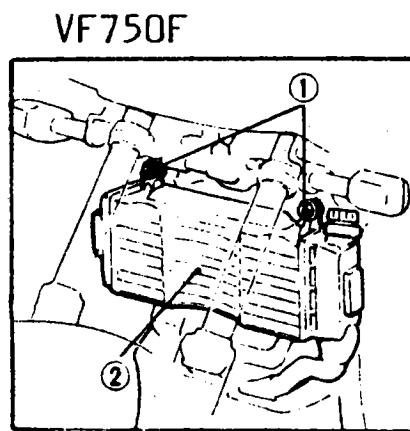

4. Irrota sytytyspuola (4).
5. Irrota venttiilikoneiston kannet (3).
6. Irrota laturin kansi (6).

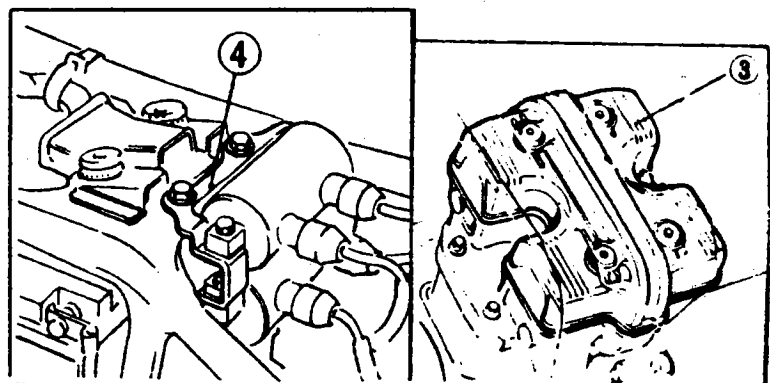

VF750F ja VF1000F ajoitusmerkit ovat vauhtipyörässä ja niiden vastamerkit ovat lohkojen halkaisupinnassa.

VF500F ajoitusmerkit (8) sijaitsevat kytkinkopan alla, poista tällöin tulppa (7).  
Hahlo (9) on vastamerkki.

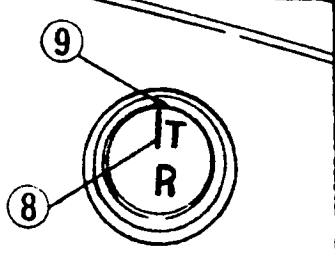
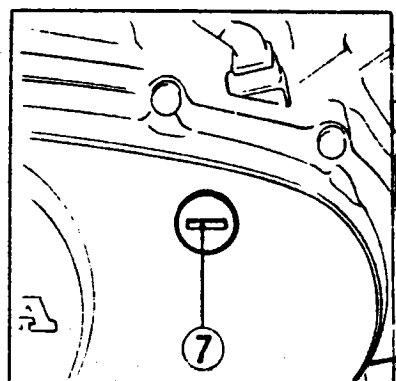
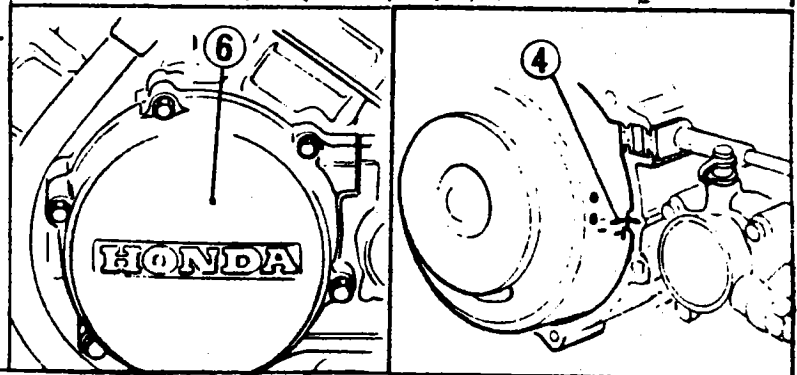

7. Pyöritä moottoria vastapäivään ja aseta TR-merkki (VF500F) vastamerkin kohdalle. VF750F ja VF100F asetetaan T1,3 merkki vastamerkin kohdalle.

Tarkista, että 1-syl. on puristus-  
tahdissa, jos ei ole, niin pyöritä  
moottoria vauhtipyörän päästä 360°.

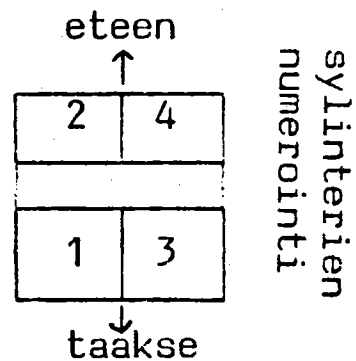

8. Tarkista venttiilivälitys rakotulkilla (5) 1 sylinterissä. Mittaus suoritetaan keinuviivun ja venttiilivarren välillä.

Venttiilivälitys:

	imu	pako
VF500F	0,12 mm	0,13 mm
VF750F	0,12 mm	0,12 mm
VF1000F	0,12 mm	0,12 mm

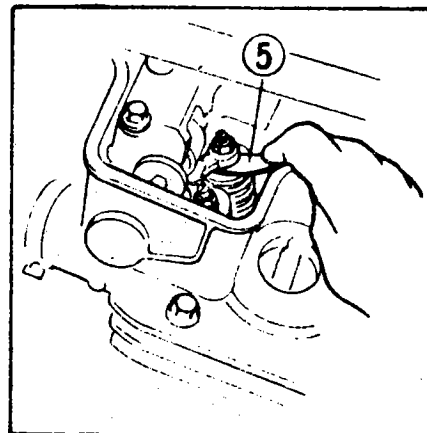

9. Kierrä moottoria 90° ja aseta TF- (VF500F9) T2,4-merkki (VF750F, VF1000F) vastamerkin kohdalle ja mittaa 4 sylinterin venttiilit.
10. Kierrä moottoria 270° ja aseta TR- (VF500F), T1,3-merkki (VF750F, VF1000F) vastamerkin kohdalle ja mittaa 2 sylinterin venttiilit.

### Ilmansuodattimen puhdistus

Suodatin on polttoainetankin alla. Irrota suodatinkotelon kansi

VF500F

VF750F & VF1000F

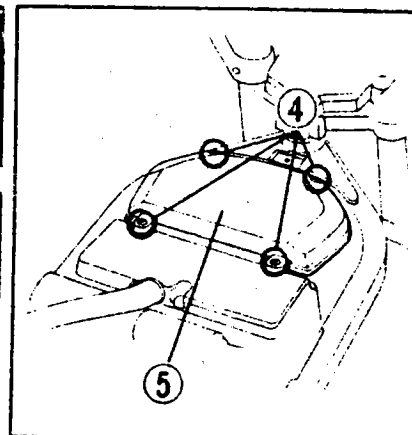
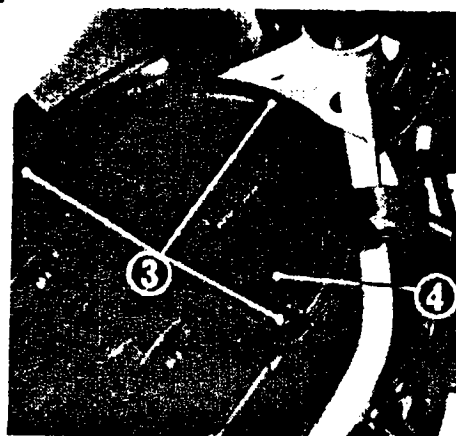

Suodatinelementti puhdistetaan paineilmalla sisältä ulospäin.

VF500F

VF750F & VF1000F

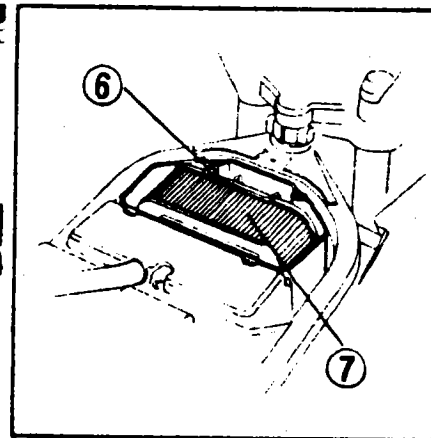
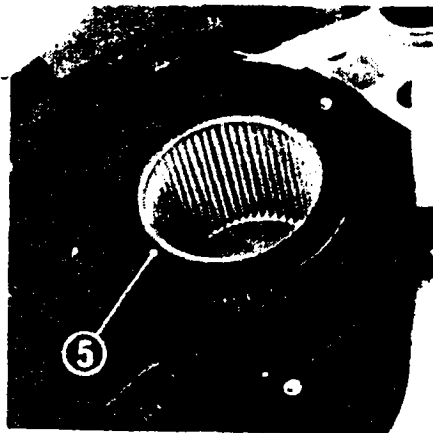

### Kaasukahva

Tarkista, että kaasu kiertyy ääriasentoihinsa ohjaustangon ollessa täysin käännettynä kumpaankin suuntaan.

Tarkista kahvan vapaaliike, joka on normaalisti 2...6 mm kahvakumin laidan kohdalta.

Välyksen säätämiseksi löysää lukkomutteria (1) ja kierrä säätöruuvia.

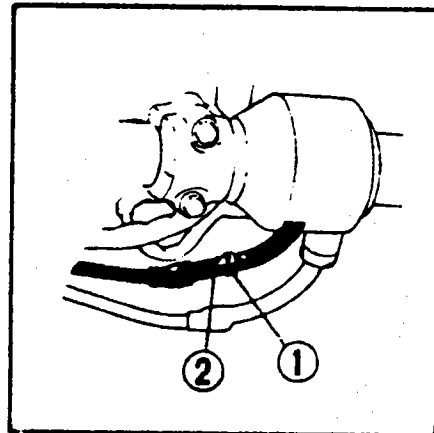

### Kaasuttimen säätö

Käynnistä ja käytä moottori lämpimäksi. Säädä joutokäyntikierrosluvuksi:

VF500F	1300 ± 100 min <sup>-1</sup>
VF750F	1000 ± 100 min <sup>-1</sup>
VF1000F	1000 ± 100 min <sup>-1</sup>

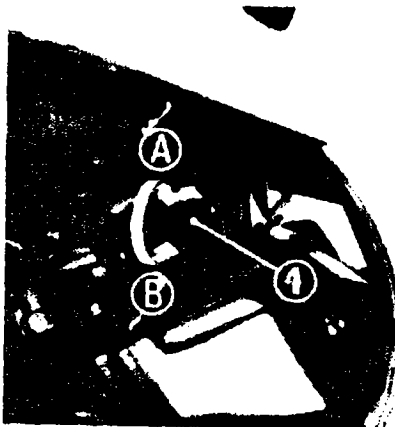

VF500F

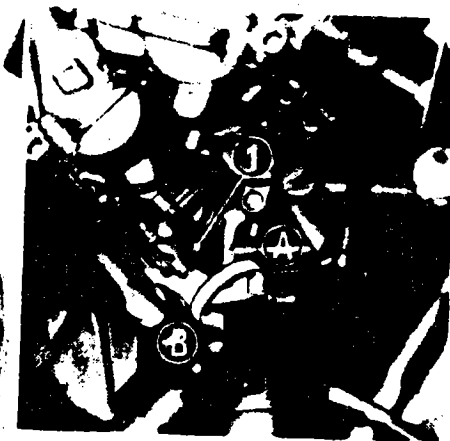

VF750F & VF1000F

Kiertämällä säätöruuvia(1) suuntaan A kierrosluku nousee ja suuntaan B laskee. Kaasuttajien säätö ja synkronointi vaativat erikoislaitteita - ota yhteyttä lähimpään HONDA-huoltopisteeseen.

## Kytkin

Tämä moottoripyörä on varustettu hydraulikäyttöisellä kytkimellä. Kytkinkahvan vapaaliikettä ei tarvitse säätää. Säiliön nestepinta on tarkistettava ja pinnan on oltava alamerkin yläpuolella.

Jos kytkinkahvan vapaaliike on liian suuri ja kytkin ei irrota oikein, on todennäköistä että järjestelmässä on ilmaa. Tällöin pitää suorittaa ilmaus, ota yhteyttä HONDA-huoltoon.

Suosittelava jarruneste on DOT4.

VF500F

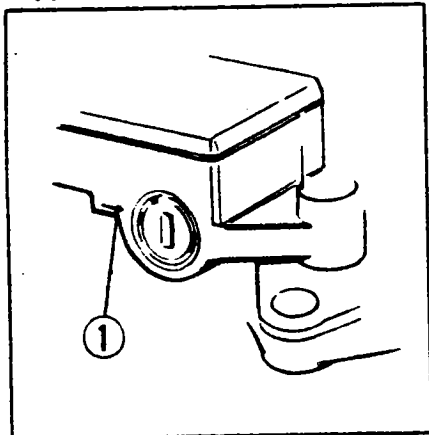

(1) alaraja

VF750F

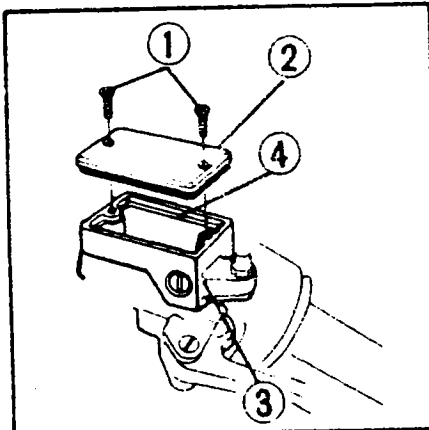

(3) alaraja

VF1000F

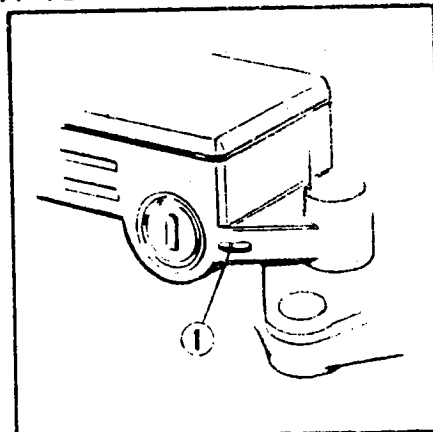

(1) alaraja

## Kampikammion huohotin

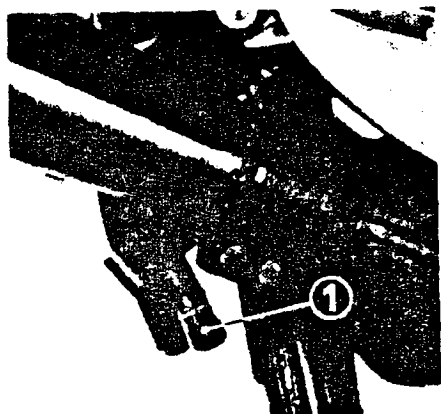

VF500F

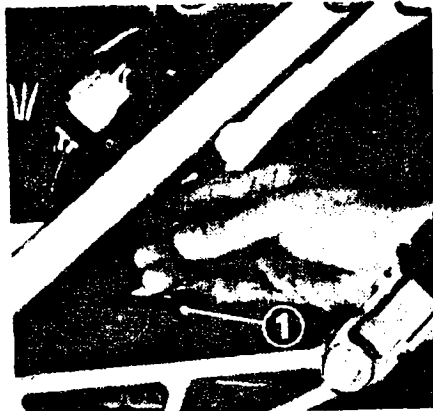

VF750F

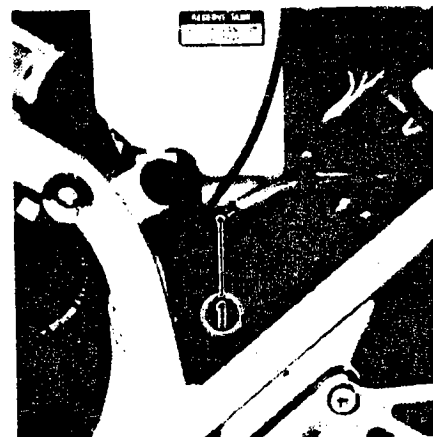

VF1000F

Huohotin tyhjenetään poistamalla tulppa (1). Varsinkin kostealla kelillä kannattaa huohotin tyhjentää usein, noin kerran viikossa.



## Toisioketju

Aseta pyörä keskituella. Aseta vaihde vapaalle. Tutki ketjun ja rattaiden kunto pyörittämällä takapyörää. Jos ketju on kuiva ja/tai ruosteinen, on se rasvattava. Ketjun oikea kireys (1) on 15...25 mm vapaata liikettä. Vapaa ei missään vaiheessa saa ylittää 50 mm. Kohta C esittää kunnossa olevaa ratasta kun taas A ja B esittävät vaurioitunutta ratasta.

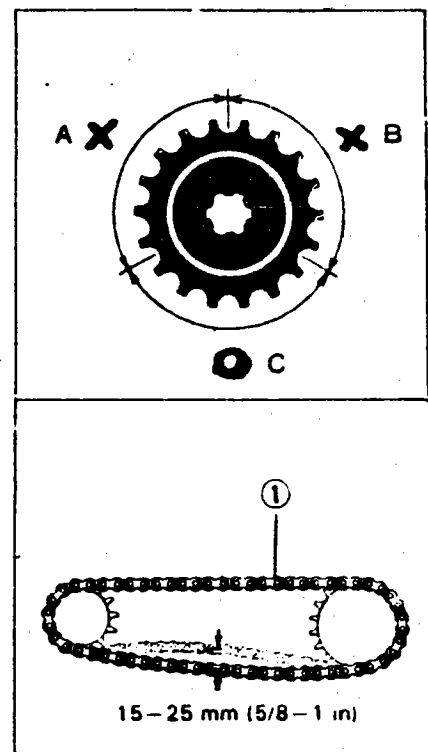

## Ketjun kiristys

Löysää taka-akselin mutteria (2) ja ketjunkiristäjien lukkomutterit (3) ja käännä kiristysruuveista (4). Katso, että molempien kiristäjien hahlot ovat samalla kohdalla (5). Jos ketju on taulukon (6) mukaan venynyt haarukan pätyyn siten, että taulukon punainen alue (7) ylittää takahaarukan pätyyn, on ketju loppuun kulunut ja tulee vaihtaa uuteen. Uutta ketjua asennettaessa on muistettava AINA asettaa uusi ketjutaulukko haarukkaan, sillä ketjut ovat eripituisia uusina ja niiden kulumista ajan mittaan on siten vaikea määrittellä. Ketjun nivelissä on pieniä O-renkaita, jotka saattavat vaurioitua höyry- ja korkeapainepesussa ja tiettyjen kemikaalien vaikutuksesta. Puhdista ketju valopetroolilla, kuivaa ja rasvaa SAE 80-90 vaihteistoöljyllä. Kaupalliset ketjusumuttimet saattavat sisältää syövyttäviä lisäaineita, jotka vaurioittavat ketjun O-renkaita.

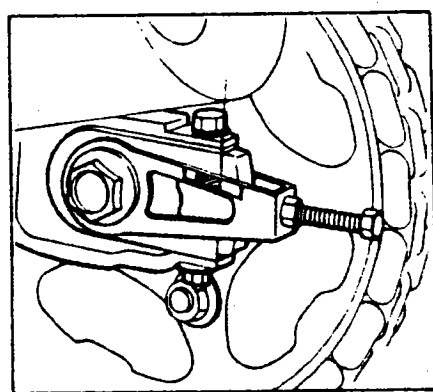
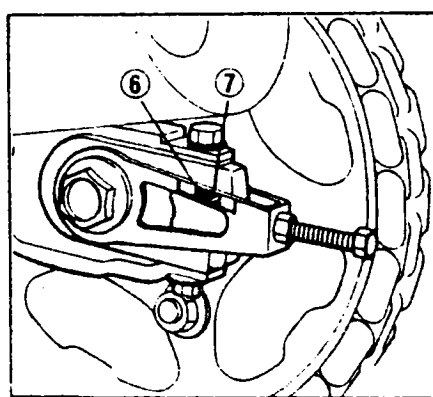
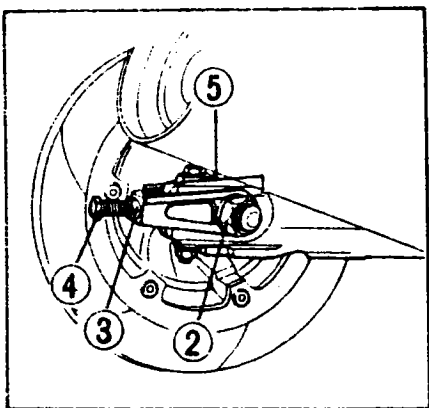

**HUOM!** Älä koskaan aseta uusia ketjuja vanhoille rattaille, äläkä vanhoja ketjuja uusille rattaille.

## Etujarru, takajarru ja jarruneste

1. Jarrunestesäiliössä tulee nestepinnan olla ylä- (1) ja alamerkkien (2) välissä. Jos nestepinta laskee, saattaa se johtua jarrupalojen kulumisesta tai nestevuodosta.

Suosittelava jarruneste on DOT4.

2. Jarrupalojen kuluneisuus tarkistetaan nuolen (1) suunnasta. Jos jarrupalat ovat kuluneet merkkiin (2) asti, tulee molemmat jarrupalat vaihtaa.

## Jousituksen tarkistus

Tarkista, että joustoliike on tasaista ja ettei iskunvaimentimessa esiinny vuotoja. Tarkista takahaarukan laakerointi, niin ettei haarukassa ole sivuttaisliikettä.

## Sivuseisontatuki

Tarkista sivuseisontatuen kuluneisuus. Jos kumi on kulunut nuoleen (1) asti, vaihda se uuteen.

## Etupyörän irrotus

Aseta tuki moottorin alle siten, että etupyörä nousee ilmaan. Irrota nopeusmittarin vaijeri avaamalla ruuvi. Irrota oikea jarrusatula (1) löysäämällä pultit (2). Irrota tämän jälkeen akselin pidikkeet (4) ja ota etupyörä paikoiltaan.

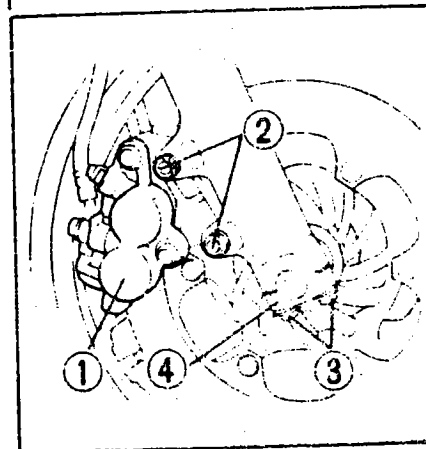
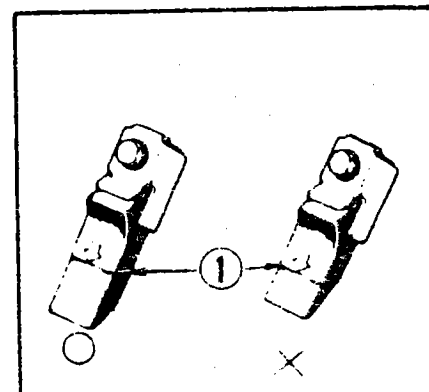
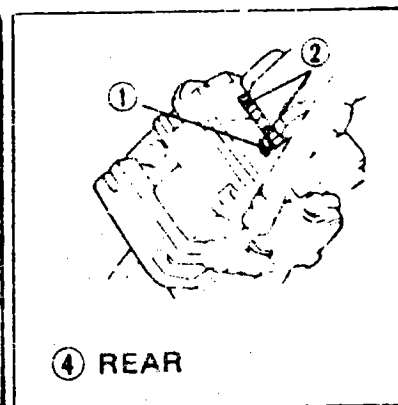
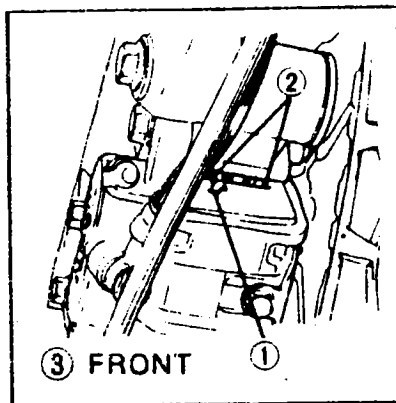
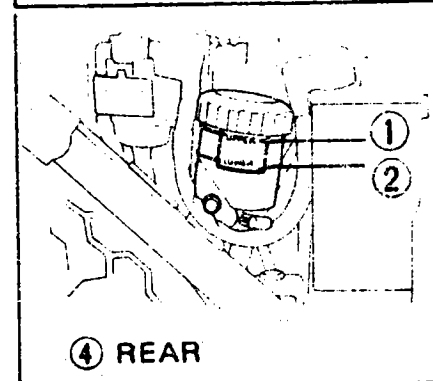
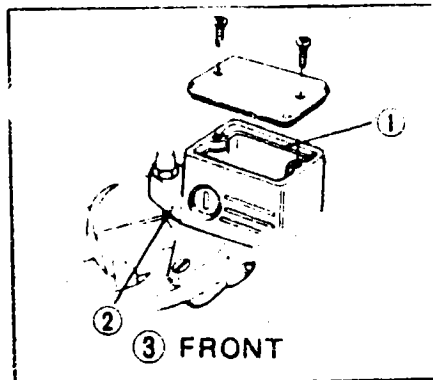

HUOM!

Älä paina jarrukahvaa kun pyörä on irti, sillä jarrusylinterin mäntä tulee ulos ja jarrunestettä pääsee vuotamaan ja seurauksena on jarrun korjaus.

Aseta pyörä etuteleskooppien väliin ja varmista, että nopeusmittarin ulosotto-kappaleen olake (5) vastaa kunnolla vasemman teleskoopin vastaolakkeeseen. Aseta akselin pidikkeet (4) paikoilleen siten, että F-merkki (6) osoittaa eteenpäin. Kiristä etummaisiet mutterit kevyesti ja aseta oikea jarrusatula (1) paikoilleen. Kiristä jarrusatulan pultit (2) 30...40 Nm:iin jonka jälkeen kiristä oikean akselin pidikkeiden mutterit (3) 18...25 Nm:iin aloittaen etummaisesta mutterista. Tämän jälkeen tarkistetaan oikean jarrulevyn ja jarrusatulan välinen ilmarako (7) 0,7 mm:n tulkilla (10). Tee sitten sama toimenpide vasemmalle. Jos ilmarako on pienempi kuin 0,7 mm, niin teleskooppiputkea vedetään tai työnnetään käsivoimin. Kiristä tämän jälkeen vasemman akselin pidikkeiden mutterit, ensin etummainen ja sitten takimmainen, 18...25 Nm:iin.

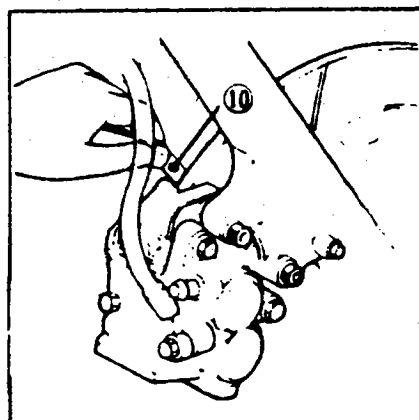
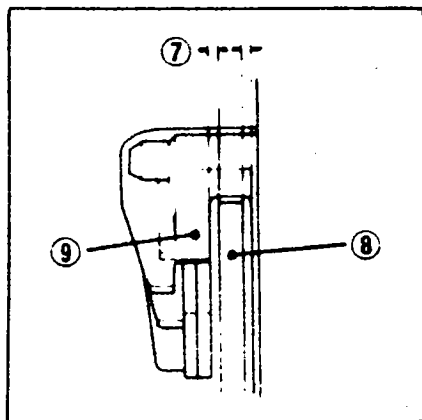
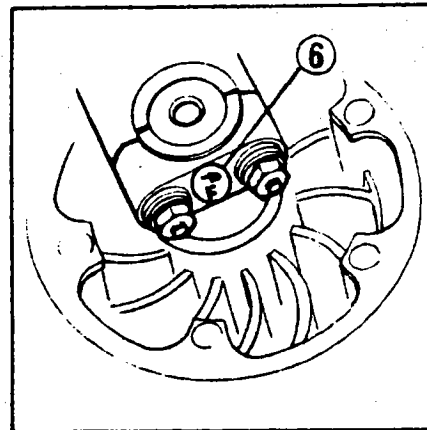
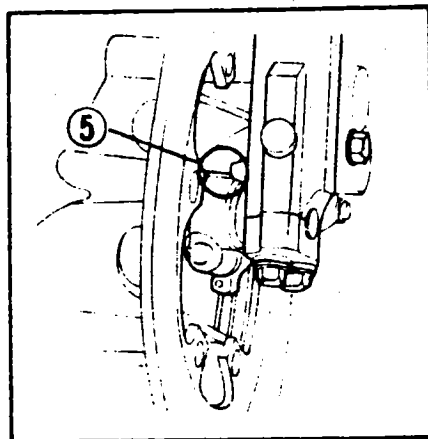

HUOM! Muista käyttää momentinavainta.

Näiden toimenpiteiden jälkeen on painamalla useaan kertaan etujarrun kahvaa ja pyörittämällä etupyörää varmistuttava, että kaikki toimii normaalisti.

### Takapyörän irrotus

Aseta pyörä keskituella. Irrota lukitusmutterit (1) ja säätöruuvit (2) sekä taka-akselin lukitusruuvit (3). Löysää akselin mutteri (4), käännä säätöruuvit (2) alaspäin ja irrota välipalat (5). Työnnä takapyörä eteenpäin ja poista ketjurattaalta. Vedä takapyörä ulos haarukasta.

Takaisinasennus tapahtuu päinvastaisessa järjestyksessä. VF500F:ssä on muistettava asettaa hahlo (7) vastaolakkeeseen (6).

Taka-akselin mutterin kiristysmomentti on:

VF500F	70... 90 Nm
VF750F	85...105 Nm
VF1000F	85...105 Nm

Taka-akselin lukitus ruuvin kiristysmomentti on:

VF500F	10...14 Nm
VF750F	24...30 Nm
VF1000F	24...30 Nm

**HUOM!** Älä paina jarrua kun pyörä on irti, sillä jarrusylinterin mäntä tulee ulos ja jarrunestettä pääsee vuotamaan ja seurauksena on jarrun korjaus.

### Akun huolto

Akun nestepinnan tarkistus tapahtuu huoltokaavion mukaisesti sekä ennen ajoa. Nestepinnan tulee olla ylä-(2) ja alamerkkien (3) välissä. Nestemäärän vähentyessä lisätään tislattua vettä tarpeen mukaan.

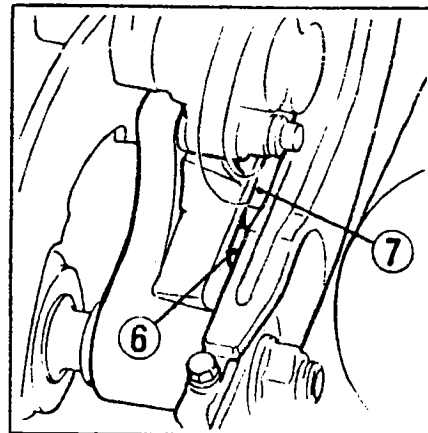
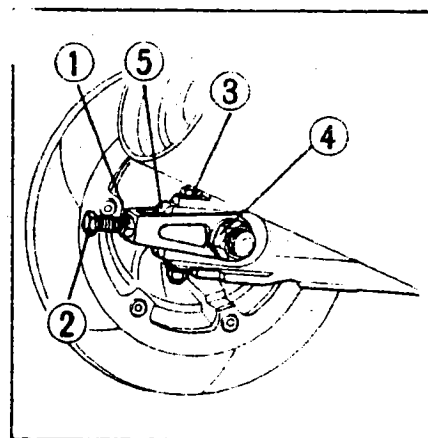

VF500F

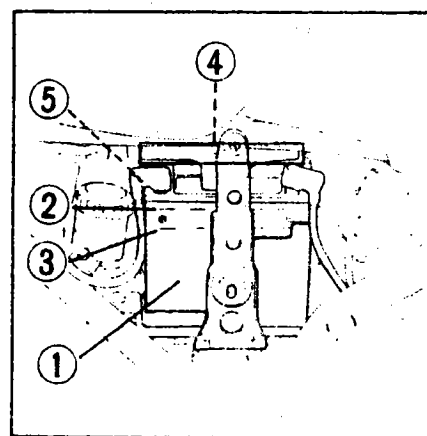

## VAROITUS!!

Akku sisältää happoa, varo ettet saa sitä silmiisi, ihollesi tai vaatteisiisi.

Akku kehittää räjähtävää kaasua, joten älä pidä avotulta sen lähellä.

Älä lataa akkua suljetuissa tiloissa.

Pidä akku poissa lasten ulottuvilta.

## Sulakkeen vaihto

Sulakerasia (1) on mittaripaneelissa.

VF500F

VF750F

VF1000F

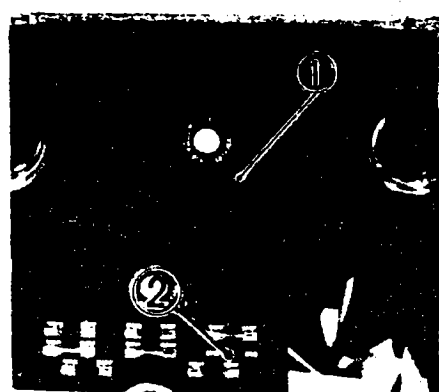
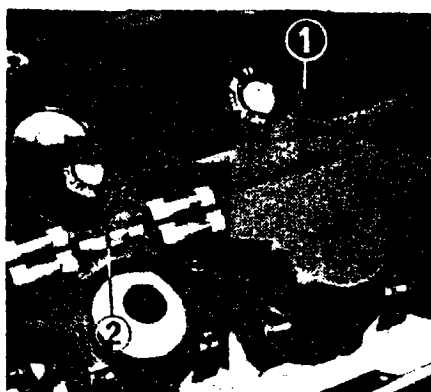
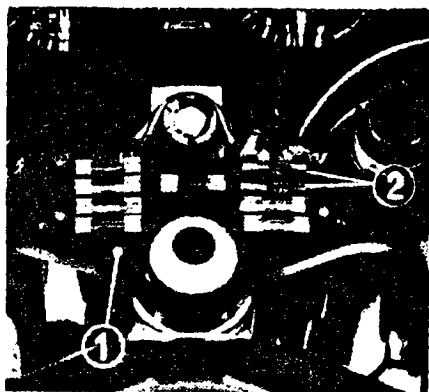

(2) on varasulake

(4) on varapääsulake

Pääsulake (3) on oikean sivukopan takana. Jos sulake palaa toistuvasti, on se merkki oikosulusta tai ylikuormituksesta. Ota tällöin yhteyttä HONDA-huoltoon.

Älä koskaan käytä väärän arvoista sulaketta tai sähköjärjestelmä saattaa vioittua.

Älä väännä sulakkeen pidikkeitä sulaketta vaihtaessasi. Pidikkeet voivat löystyä ja aiheuttaa kosketushäiriöitä ja sähköjärjestelmä voi vioittua.

Muista kääntää virta-avain kiinni-asentoon ennenkuin vaihdat sulakkeen.

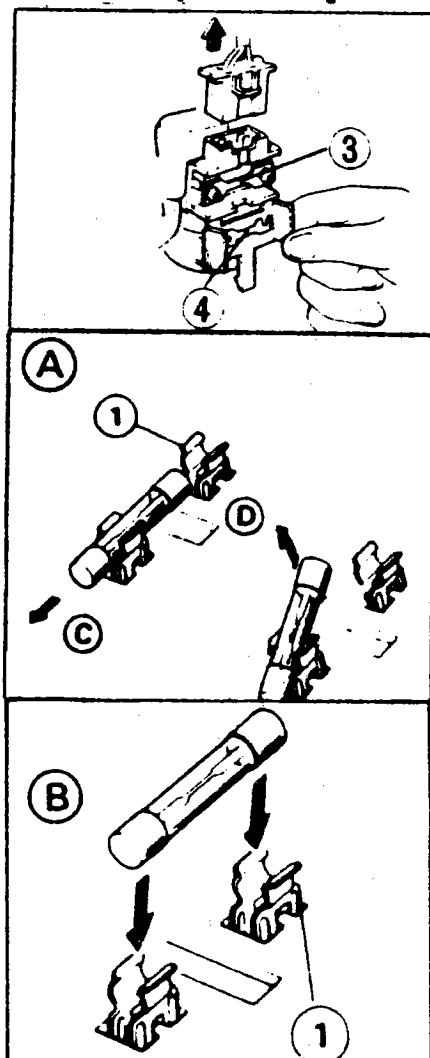

## Jäähdytysjärjestelmän huolto

Pidä kenno/kennot puhtaana. Käytä ainoastaan korkealaatuista etyleeniglykolooperusteista pakkasnestettä, jossa on korroosionestoaineita, ja joka on tarkoitettu erityisesti alumiinirakenteisille moottoreille. Tehtaan jäljiltä on 50/50 % pakkasnesteveseos.

Tarkista paisuntasäiliön (1) nestepinta moottorin ollessa käyntilämpöinen. Jos nestepinta on alle alamerkin (3), täytä pakkasnestellä ylämerkkiin (2) asti.

### Järjestelmän tilavuus

VF500F	1,7 l
VF750F	3,0 l
VF1000F	3,0 l

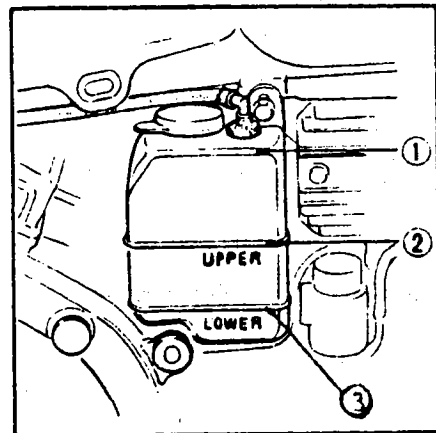

## Jarruvalokatkaisijan säätö

Katkaisija (1) on moottorin takana oikealla. Säätö tapahtuu kiertämällä mutteria (2) suuntaan A katkaisijan toimiessa liian myöhään ja suuntaan B sen toimiessa liian aikaisin.

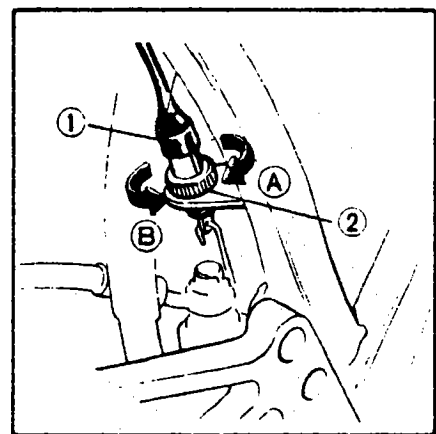

## Työkalut

Työkalukotelo sijaitsee satulan alla.

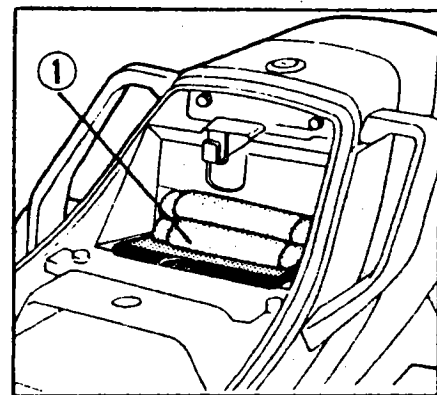

## MOOTTORIPYÖRÄN TALVISÄILYTYS

Perusteellinen huolto ja puhdistus pidentävät moottoripyörän käyttöikää ja samanaikaisesti se antaa huolettoman aloituksen seuraavalle ajokaudelle.

### Toimenpiteet:

1. Tarkista, että jäähdytysjärjestelmässä on pakkasnestettä. Vaihda moottoriin uudet öljyt ja suodatin.
2. Tyhjennä polttoainesäiliö ja kaasuttaja polttoaineesta. Sumuta suojaöljyä säiliön sisäpinnoille.
3. Irrota sytytystulppa ja kaada noin 15...20 cm<sup>3</sup> puhdasta moottoriöljyä sylinteriin. Pyöritä moottoria niin että öljy jakaantuu ympäri sylinteriä. Tämän jälkeen kiinnitä sytytystulppa.  
HUOM! Kun moottoria pyöritetään, tulee hätäkatkaisijan olla OFF -asennossa ja sytytystulpan tulee olla kiinnitetty tulpanhattuun sekä maadoitettu, jotta sytytysjärjestelmä ei vaurioituisi.
4. Irrota akku ja lataa sitä kerran kuukaudessa noin 1 amp virralla.
5. Pese moottoripyörä ja anna sen kuivua. Vahaa kaikki maalatut pinnat. Sumuta suojaöljyä kaikkiin kromattuihin paikkoihin.
6. Tarkista rengaspaineet ja aseta tuki moottorin alle siten, että molemmat pyörät ovat ilmassa.
7. Peitä moottoripyörä suojakankaalla (älä käytä muovia).

### Toimenpiteet ennen ajokauden alkua:

1. Puhdista moottoripyörä suojaöljystä.
2. Tarkista akun nestepinta ja että akku on täysladattu. Aseta akku paikoilleen.
3. Poista liika suojaöljy tankista ja täytä se puhtaalla uudella polttoaineella.

4. Suorita kaikki "tarkistukset ennen ajoa" ennen kuin lähdet liikkeelle.

HUOM! Jos pyörä on seissyt enemmän kuin neljä kuukautta, vaihda moottoriin uudet öljyt.

TEKNISET TIEDOT

Mitat	VF500F	VF750F	VF1000F
- pituus	2135 mm	2260 mm	2260 mm
- leveys	760 mm	770 mm	765 mm
- korkeus	1175 mm	1215 mm	1240 mm
- akseliväli	1420 mm	1495 mm	1505 mm
- kuivapaino	184 kg	218 kg	233 kg
<b>Tilavuudet</b>			
- moottoriöljy	3,0 l	3,0 l	3,5 l
- polttoainesäiliö	16,5 l	22 l	23 l
- varatankki	4 l	4 l	3,5 l
- jäähdytysjärj.	1,7 l	3 l	3 l
<b>Moottori</b>			
- halkaisija x isku	60 x 44 mm <sub>3</sub>	70 x 48,6 mm <sub>3</sub>	77 x 53,6mm <sub>3</sub>
- tilavuus	498 cm <sup>3</sup>	748 cm <sup>3</sup>	998 cm <sup>3</sup>
- puristussuhde	11,0:1	10,5:1	10,5:1
- teho/kierrosluku min <sup>-1</sup>	70 hv/11500	90 hv/10000	116 hv/10000
- vääntö/kierros- luku min <sup>-1</sup>	4,4kpm/10500	7,4kpm/7500	9,3kpm/8000
<b>Sähkölaitteet</b>			
- akku	12 V/12 Ah	12 V/14 Ah	12 V/16 Ah
- laturiteho/ kierrosluku	260 W/5000	350 W/5000	350 W/5000
- sytytys	TRANSISTOROITU		





KYTKENTÄKAAVIO VF750F

VF750F

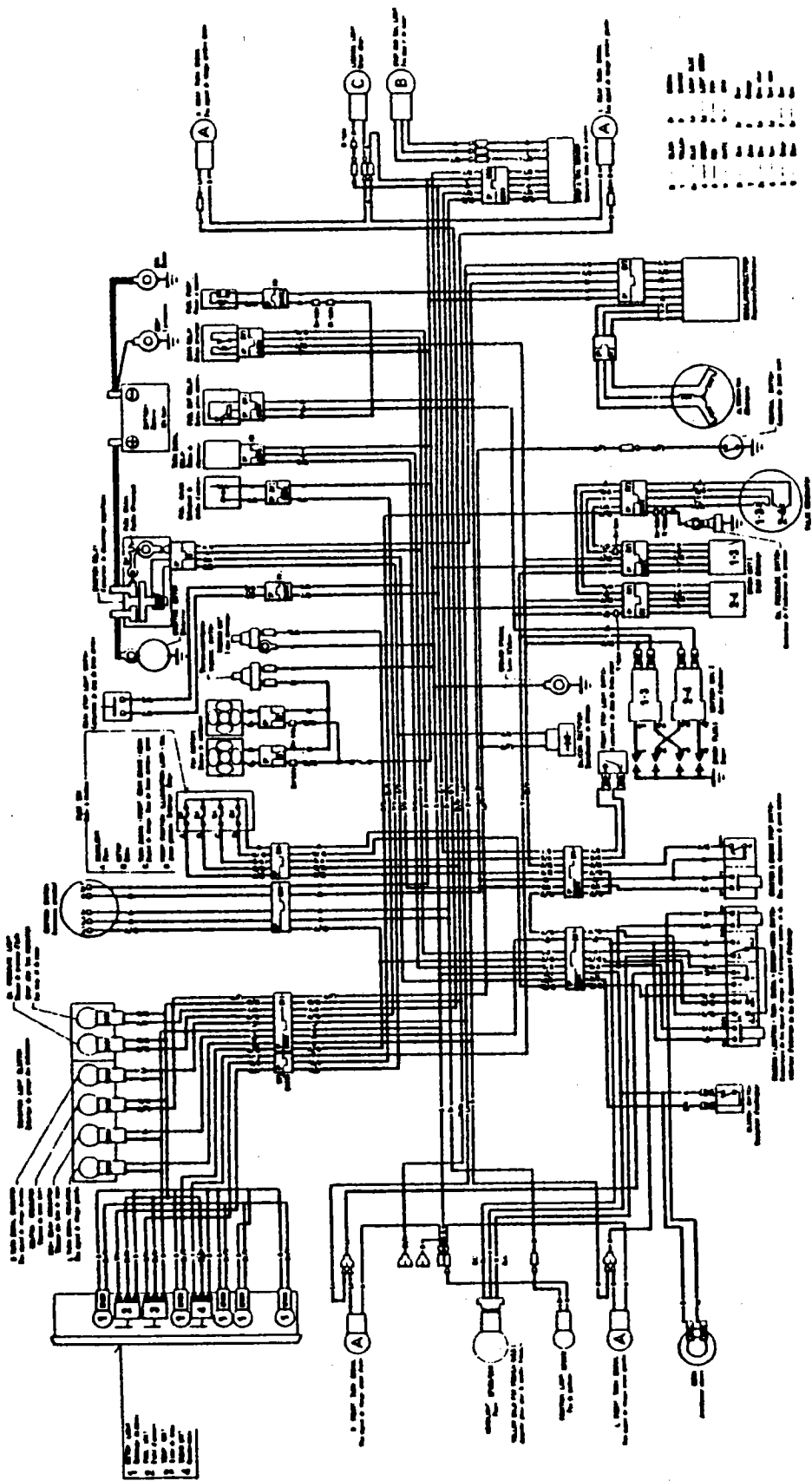

VF750F-2

1	2	3	4	5	6	7	8	9	10	11	12	13	14	15	16	17	18	19	20	21	22	23	24	25	26	27	28	29	30	31	32	33	34	35	36	37	38	39	40	41	42	43	44	45	46	47	48	49	50	51	52	53	54	55	56	57	58	59	60	61	62	63	64	65	66	67	68	69	70	71	72	73	74	75	76	77	78	79	80	81	82	83	84	85	86	87	88	89	90	91	92	93	94	95	96	97	98	99	100
---	---	---	---	---	---	---	---	---	----	----	----	----	----	----	----	----	----	----	----	----	----	----	----	----	----	----	----	----	----	----	----	----	----	----	----	----	----	----	----	----	----	----	----	----	----	----	----	----	----	----	----	----	----	----	----	----	----	----	----	----	----	----	----	----	----	----	----	----	----	----	----	----	----	----	----	----	----	----	----	----	----	----	----	----	----	----	----	----	----	----	----	----	----	----	----	----	----	----	-----

1	2	3	4	5	6	7	8	9	10	11	12	13	14	15	16	17	18	19	20	21	22	23	24	25	26	27	28	29	30	31	32	33	34	35	36	37	38	39	40	41	42	43	44	45	46	47	48	49	50	51	52	53	54	55	56	57	58	59	60	61	62	63	64	65	66	67	68	69	70	71	72	73	74	75	76	77	78	79	80	81	82	83	84	85	86	87	88	89	90	91	92	93	94	95	96	97	98	99	100
---	---	---	---	---	---	---	---	---	----	----	----	----	----	----	----	----	----	----	----	----	----	----	----	----	----	----	----	----	----	----	----	----	----	----	----	----	----	----	----	----	----	----	----	----	----	----	----	----	----	----	----	----	----	----	----	----	----	----	----	----	----	----	----	----	----	----	----	----	----	----	----	----	----	----	----	----	----	----	----	----	----	----	----	----	----	----	----	----	----	----	----	----	----	----	----	----	----	----	-----

1	2	3	4	5	6	7	8	9	10	11	12	13	14	15	16	17	18	19	20	21	22	23	24	25	26	27	28	29	30	31	32	33	34	35	36	37	38	39	40	41	42	43	44	45	46	47	48	49	50	51	52	53	54	55	56	57	58	59	60	61	62	63	64	65	66	67	68	69	70	71	72	73	74	75	76	77	78	79	80	81	82	83	84	85	86	87	88	89	90	91	92	93	94	95	96	97	98	99	100
---	---	---	---	---	---	---	---	---	----	----	----	----	----	----	----	----	----	----	----	----	----	----	----	----	----	----	----	----	----	----	----	----	----	----	----	----	----	----	----	----	----	----	----	----	----	----	----	----	----	----	----	----	----	----	----	----	----	----	----	----	----	----	----	----	----	----	----	----	----	----	----	----	----	----	----	----	----	----	----	----	----	----	----	----	----	----	----	----	----	----	----	----	----	----	----	----	----	----	-----

KYTKENTÄKAAVIO VF1000F

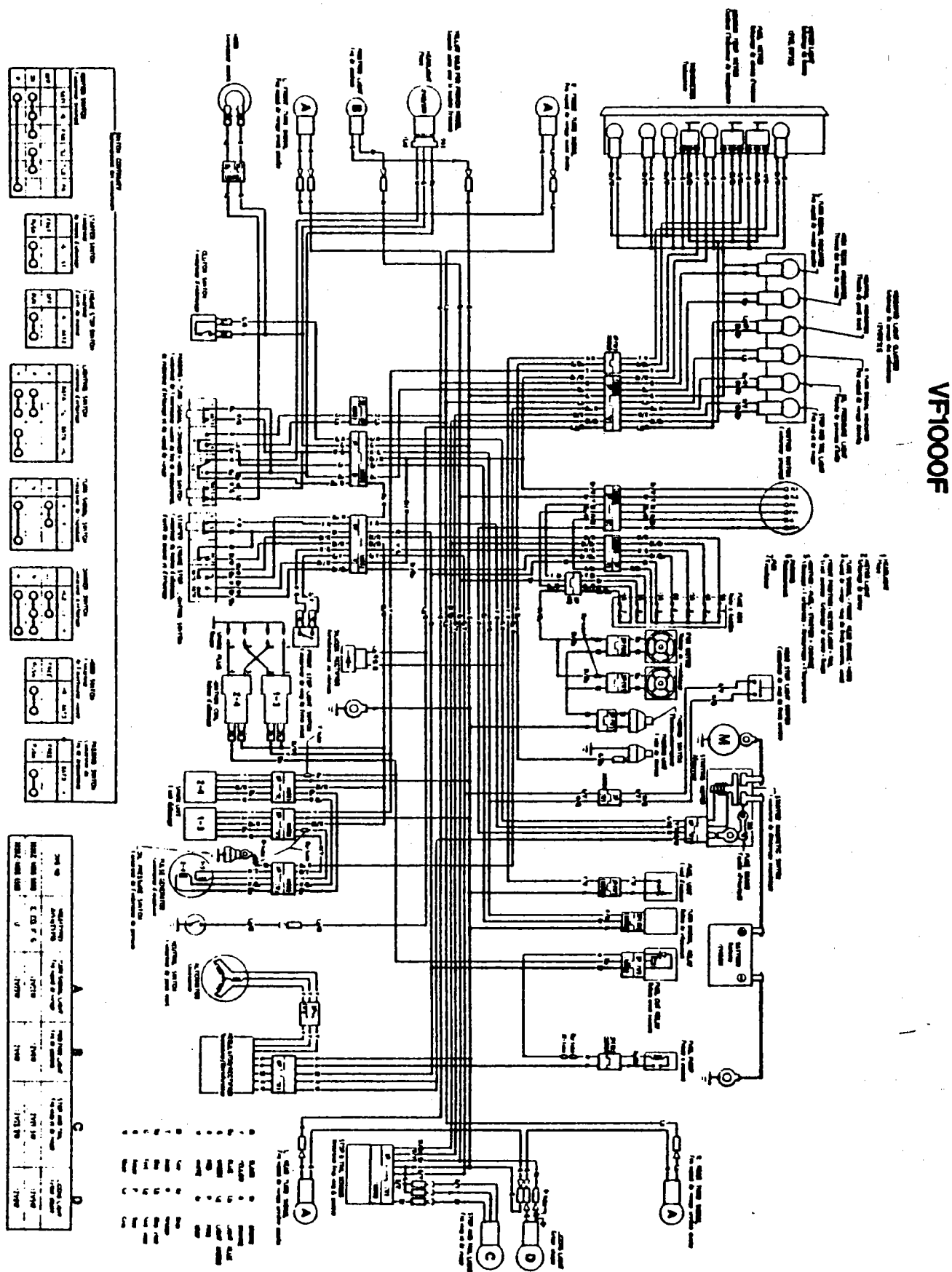

# HONDA

## ALKUPERÄISVARAOSIA

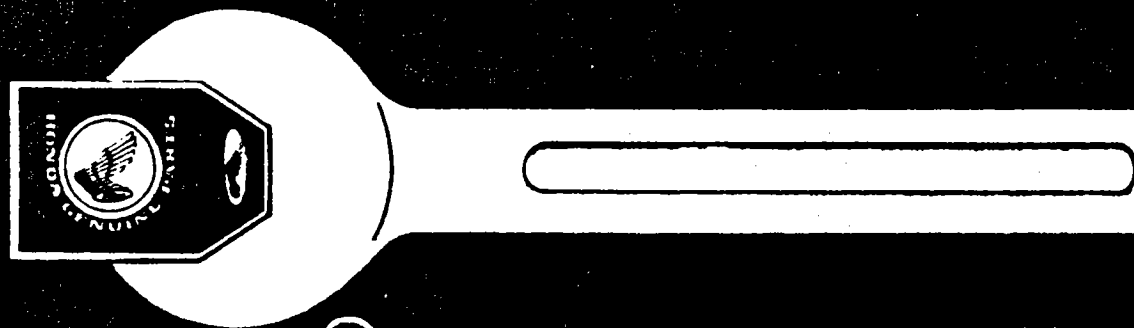

VALT.



JÄLLEENMYYJÄ

## HONDAN OMISTAJA TIESITKÖ...

**Tämä merkki takaa sinulle  
palvelun, laadun ja takuun**

**Valtuutetulta Honda-jälleenmyyjältä  
saat ainoastaan alkuperäisvaraosia.**

### OY OTTO BRANDT AB

HONDA VF1000FII:n LIITE VF1000F OMISTAJAN  
KÄSIKIRJAAN

SIVU 6 RENKAAT

	edessä	takana
Rengaskoko	100/90V18	140/80V17
Rengaspaineet kylmänä		
1 henkilö	250 kPa	290 kPa
2 henkilöä	250 kPa	290 kPa

SIVU 8 ANTI-DIVE -SÄÄTÖ

asennot

- 1 pehmeä
- 2 vakio
- 2 kova
- 2 maksimi

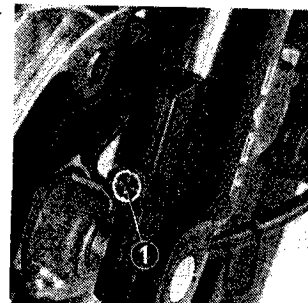
SIVU 9 VARUSTEET JA HALLINTALAITTEET

1. Polttoainesäiliön korkki
2. Äänimerkin katkaisija
3. Vilkun katkaisija
4. Kytinkahva
5. Päävalon vaihtokatkaisija
6. Kaukovalovilkku
7. Rikastimen vipu
8. Kytikimen nestesäiliö
9. Peilit
10. Varoitus- ja merkkivalot
11. Tuuletusritilät
12. Nopeusmittari
13. Sulakerasia
14. Polttoainemittari
15. Lämpömittari
16. Kierrroslukumittari
17. Etujarrun nestesäiliö
18. Moottorin hätäkatkaisija
19. Jarrukahva
20. Kaasukahva
21. Valokatkaisija
22. Käynnistinkatkaisija
23. Virta- ja ohjauslukko
24. Sivuseisontatuen merkkivalo

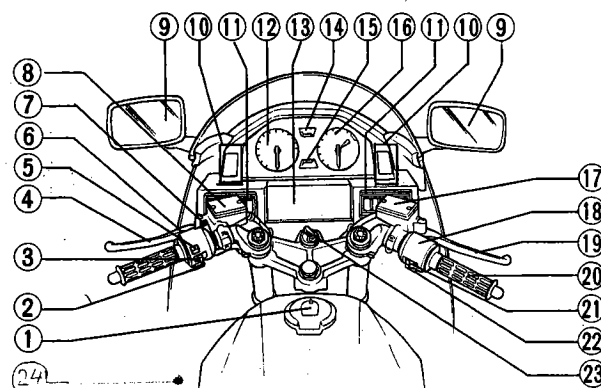

SIVU 12

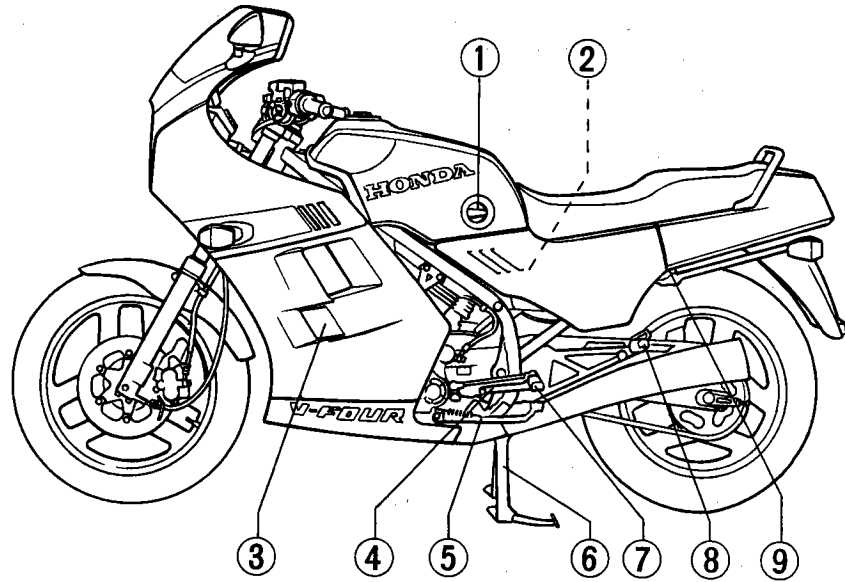

- |   |                           |
|---|---------------------------|
| 1. Polttoainehana                       | 6. Keskiseisontatuki      |
| 2. Jäähdytysjärjestelmän paisuntasäiliö | 7. Jalkatappi             |
| 3. Alakatteen tuuletusaukko             | 8. Takajalkatappi         |
| 4. Vaihepoljin                          | 9. Kypärä- ja satulalukko |
| 5. Sivuseisontatuki                     |                           |

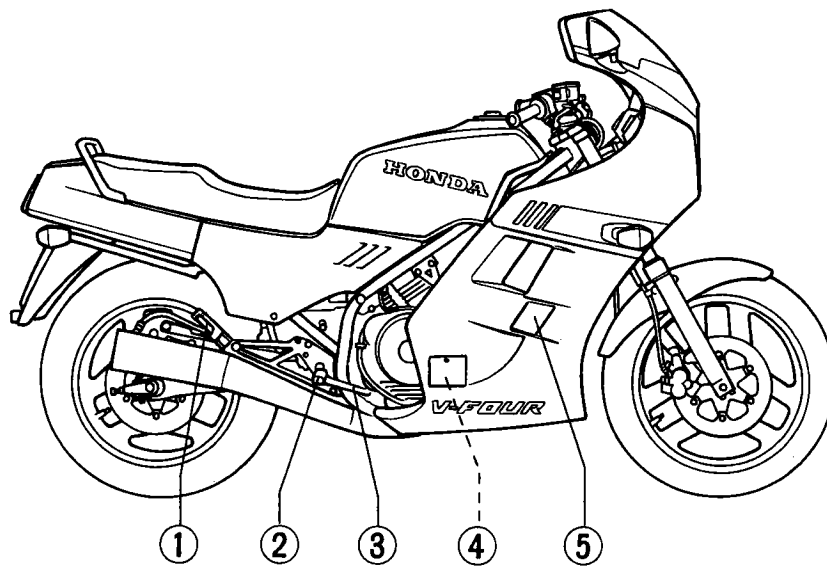

- |  |
|--|
| 1. Takajalkatappi                        |
| 2. Jalkatappi                            |
| 3. Jarrupoljin                           |
| 4. Moottoriöljyn täyttö-/tarkistustulppa |
| 5. Alakatteen tuuletusaukko              |

SIVU 15 MITTARIT, MERKKI- JA VAROITUSVALOT

1. Vasemman vilkun merkkivalo
2. Nopeusmittari
3. Matkamittari
4. Polttoainemittari
5. Kierroslukumittari
6. Kierroslukumittarin punainen alue
7. Oikean vilkun merkkivalo
8. Kaukovalon merkkivalo
9. Öljynpaineen merkkivalo
10. Osamatkamittarin nollaus
11. Osamatkamittari
12. Lämpömittari
13. Takavalon merkkivalo
14. Vapaavaihteen merkkivalo

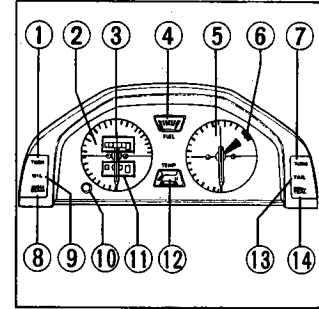
KATTEEN TUULETUSAUKOT

-Yläkatteen tuuletusaukot (1).

-Alakatteen tuuletusaukot suljetaan ja aukaistaan vivulla (2).

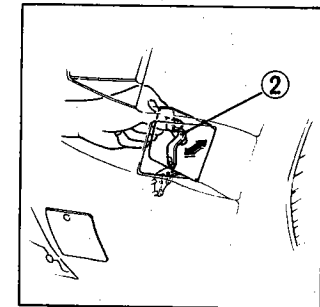
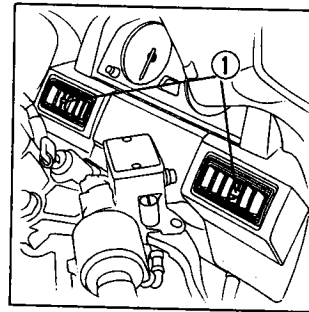

SIVU 26-28 MOOTTORIÖLJYN VAIHTO

Öljynvaihto suoritetaan moottorin ollessa lämmin.

Aseta pyörä keskituella, irrota alakate (6), poista täyttötulppa/mittatikku ja aseta astia öljypohjan alle. Avaa öljynpoistotulppa. Irrota öljynsuodatin.

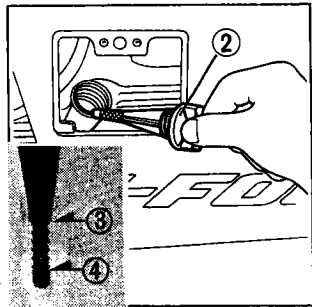
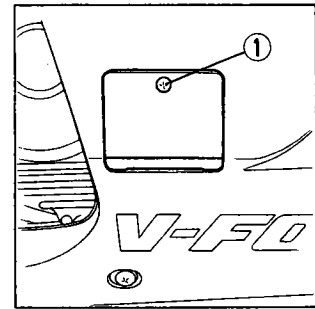

1. Mittatikun luukku
2. Mittatikku
3. Yläraja
4. Alaraja

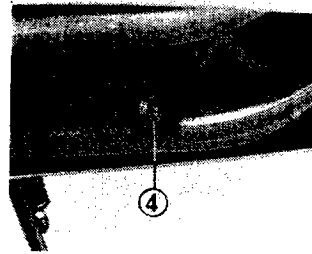

4. Öljynpoistotulppa
5. Katteen kiinnitysruuvit
6. Alakate
7. Katteen kiinnitysruuvit
- (8). Öljynsuodatin

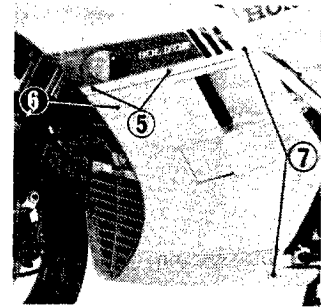

Aseta uusi suodatin paikoilleen, kierrä poistotulppa kiinni. Ennen kuin uusi suodatin asennetaan paikoilleen, sivele hieman öljyä tiivisteen alle (9). Suodattimen kiristysmomentti on 15...20 Nm.

Vaihdon yhteydessä on moottoriöljyn tilavuus n. 3,2 l.

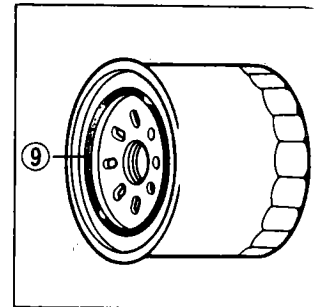
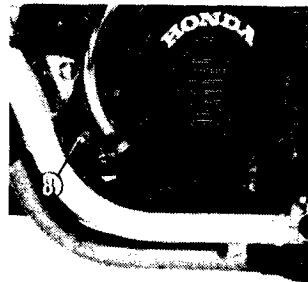



Öljynvaihdon jälkeen anna moottorin käydä 2...3 minuuttia ja tarkista mittatikusta, että öljyä on ylämerkkiin saakka.

HUOM! Mitattaessa ei mittatikku kierretä kierteeseen.

#### SIVU 28 SYTYTYSTULPPA

Irrota tulppajohto ja avaa tulppa työkalusarjassa olevalla avaimella. Tarkista elektrodien kunto. Puhdista karstainen tulppa puhdistuskoneessa tai teräsharjalla. Tarvittaessa vaihda uusi tulppa. Säädä kärkiväli rakotulkillä 0,8...0,9 mm:in. Älä kirista tulppaa liian kireälle.

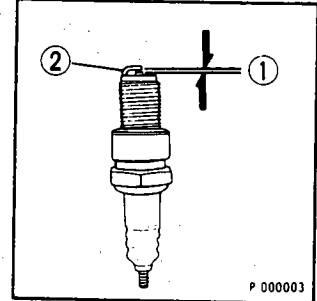

	NGK	ND
vakio	DPR9EA-9 <DP9EA-9>	X27EPR-U9 <X27EP-U9>
lämpötila alle 5 <sup>0</sup> C	DPR8EA-9 <DP8EA-9>	X24EPR-U9 <X24EP-U9>

#### SIVU 29 VENTTIILIIEN SÄÄTÖ

Venttiilien välysten mittaukset ja säädöt suoritetaan moottorin ollessa kylmä (+35<sup>0</sup>C).

1. Irrota polttoainesäiliö, ilmansuodatinkotelo, sytytyspuolat ja jäädyttäjän tuulettajat.

2. Tyhjennä jäädytysjärjestelmä nesteestä ja irrota yläjäädyttäjä.

3. Irrota takimmaisten sylinterien huohotinletku.

4. Irrota venttiilikoneiston kannet.

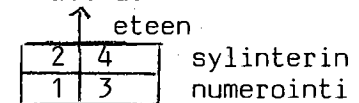

5. Irrota laturin kansi.

6. Ensimmäisen sylinterin imuventtiilien välys säädetään siten, että moottoria pyöritetään vastapäivään vauhtipyörästä, kunnes 3 sylinterin imuventtiilit ovat täysin auki (katso kuva). Säädön yhteydessä käytä samanaikaisesti 2 kpl rakotulkkia.

Vastaavalla tavalla säädetään muut venttiilit.

Venttiilin vällyksen on oltava 0,14 mm.

